

Videreføring elbusser og EL- infra i Indre by

17.11. 2020

Sindre Hognestad

RuterD

Ruter#

Konkurransinformasjon

- Endringsordre, kap 8
- Teknisk beskrivelse av infra og busser
- Forbruk busser
- Service og vedlikehold
- Batteristatus
- Teknisk tilgjengelighet
- IT utstyr
- Verdivurderinger og innretning
- Vedlagt teknisk dokumentasjon
(eksempel for ett bussindivid h.v. BYD og VDL)



Ladeinfrastruktur

- 4-polet panto-opp i h.t. Ruter standard for alle VDL og 20 BYD
- VDL i h.t. CCS2 standard
- BYD medfølger 80 kW depotladere IEC type 2 plugg
- Anlegget ved Alnabru tenkes videreført som pliktig kjøp
- Hurtiglادere ved Jernkroken er ikke del av denne konkurransen

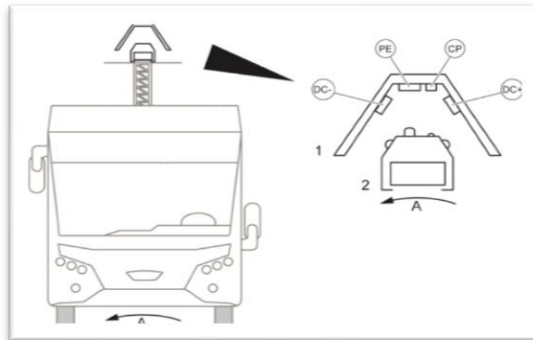
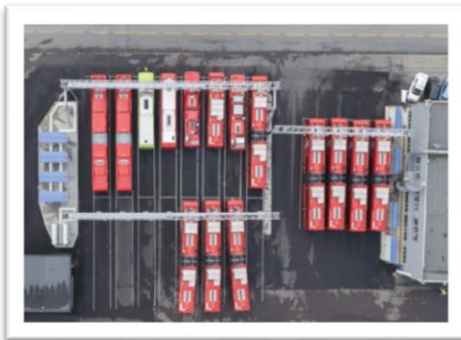

Ruter#

Bussene / VDL

- 30 stk VDL SLFA-180
- 2019 modeller
- Operatør: Unibuss
- Internnr. 23101-23130
- 169 kWh LTO batteri
- Panto-opp + CCS2
- 106 pass



Bussene / BYD

- 22 stk. BYD K11
- 20 2019 mod, 2 2018 mod
- Operatør: Nobina
- Internnummer: NO101-102 & NO1349-1368
- 324 / 348 kWh LFP batteri
- Panto-opp (ikke 101 og 102) + IEC Type 2 plugg
- 151 / 129 pass
- Depotladere medfølger bussene



Merkantile forhold

- Endringsordre: Lineær avskrivning over 10 år
- Oppgitte verdier:
 - Nypris
 - Avskrevet verdi pr. 1.10.2022
 - Uforpliktende markedsverdi
- Evt. videreføring:
 - a) Pliktig kjøp, avskrevet verdi i h.t. lineær avskrivning
 - b) Frivillig kjøp og bruk, vederlagsfritt, men verdi skal komme til fratrukk i tilbudet
- **Hvilken metode for videreføring vil være hensiktsmessig ?**

Høykapasitetsbuss

- Ulike modeller som vurderes ift. Høykapasitetsbusser.
- Ruter tilrettelegger konkurransen for innfasing av høykapasitetsbuss (dobbeltledd, utslippsfri)
- Kan være aktuelt for linje 20 og 21
- Innfasingspunktet er avhengig av:
 - a) leverandørsituasjon
 - b) infrastruktur

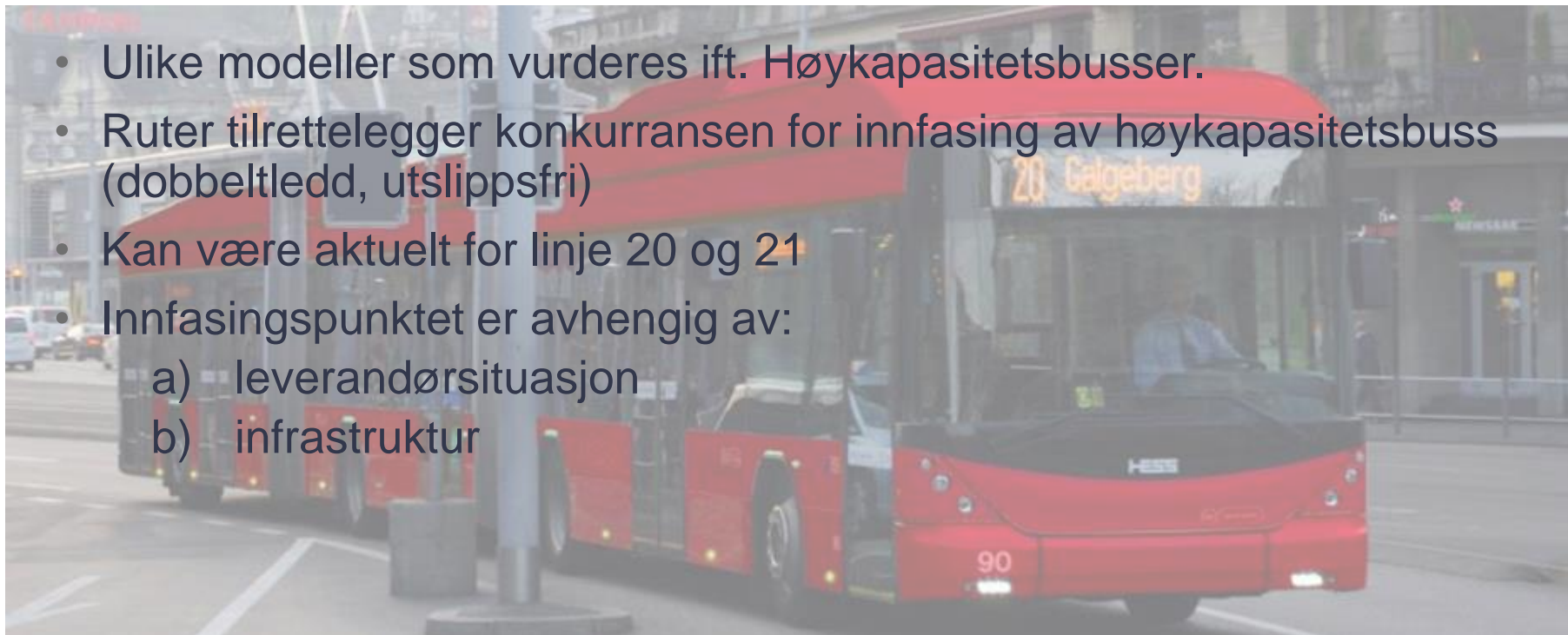

Ruter#

Høykapasitetsbuss - Foreløpig fremdriftsplan

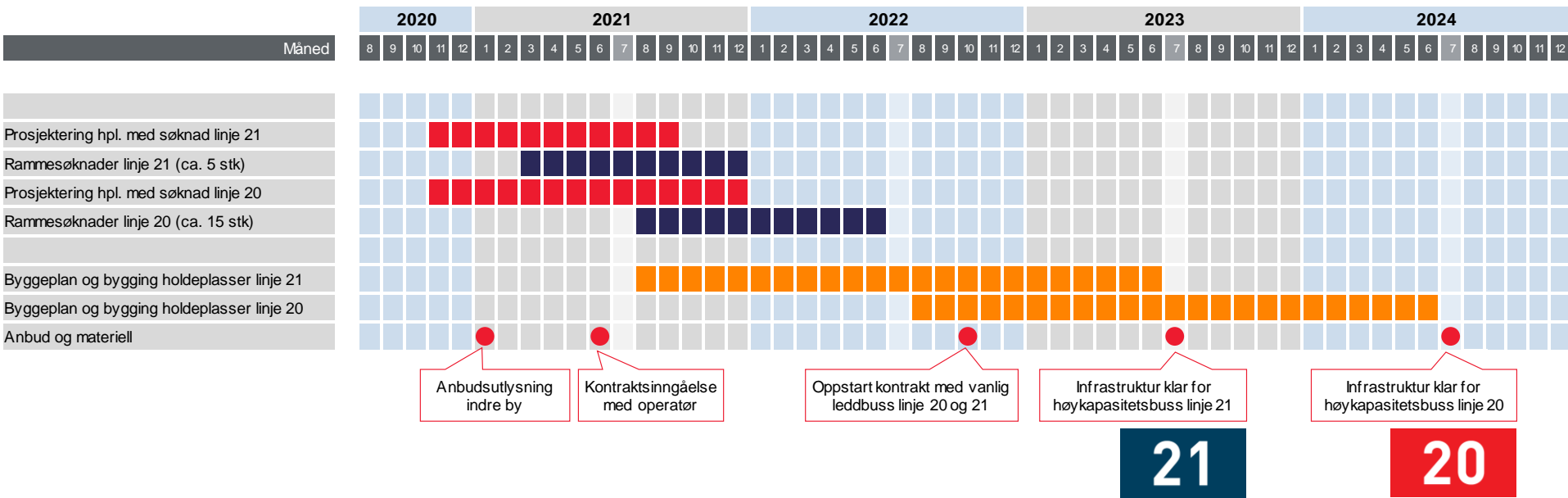

- Kan brukte el-busser være en del av innfasingsplan for høykapasitetsbuss ?
- Hvilken innretning av konkurransen vil være mest fordelaktig ?
- Hva mener leverandørene om forslag til fremdrift og differensiering av linje 20 og 21 ?

