

## Bilag 2.1

13.10.2023

Versjon 1.0

# Krav til design

Minibusstjenester Oslo, Asker og Bærum

**Ruter#**



# Innhold

Om dette dokumentet . . . . .	<a href="#">4</a>	17 Nettverkssymbol (venstre). . . . .	<a href="#">32</a>
Hensikten med dokumentet . . . . .	<a href="#">5</a>	18 Internnummer (venstre) . . . . .	<a href="#">33</a>
Slik leser du dokumentet. . . . .	<a href="#">6</a>	19 Operatørens logo (venstre) . . . . .	<a href="#">34</a>
1 Operatørens ansvar. . . . .	<a href="#">7</a>	20 Illustrasjon (venstre) . . . . .	<a href="#">35</a>
2 Generelt om merking. . . . .	<a href="#">8</a>	21 Internnummer (bak). . . . .	<a href="#">36</a>
3 Kvalitet til merking . . . . .	<a href="#">9</a>		
<b>Utvendig profilering RuterMini</b>			
4 Ruter logo . . . . .	<a href="#">11</a>	<b>Innvendig profilering RuterPluss</b>	
5 Løyvenummer for taxi . . . . .	<a href="#">12</a>	22 Grunnfarger innvendig . . . . .	<a href="#">38</a>
<b>Utvendig profilering RuterPluss</b>			
6 Grunnfarge. . . . .	<a href="#">17</a>	23 Kontrastmerking innvendig . . . . .	<a href="#">39</a>
7 Foliering/lakkering . . . . .	<a href="#">19</a>	24 Farger og mønster på seter . . . . .	<a href="#">41</a>
8 Ruter logo (høyre). . . . .	<a href="#">20</a>	25 Farger på stoppsignalknapper . . . . .	<a href="#">43</a>
9 Nettverkssymbol (høyre). . . . .	<a href="#">22</a>	26 Merking ved førerområde . . . . .	<a href="#">44</a>
10 Internnummer (høyre) . . . . .	<a href="#">23</a>	27 Merking av førstehjelp og brannslukker	<a href="#">46</a>
11 Operatørens logo (høyre) . . . . .	<a href="#">24</a>	28 Merking ved dørene . . . . .	<a href="#">48</a>
12 Illustrasjon (høyre) . . . . .	<a href="#">25</a>	29 Merking av nødutgang på vindu. . . . .	<a href="#">51</a>
13 Merke for nødutgang til dør . . . . .	<a href="#">26</a>	30 Merking av nødutgang i tak . . . . .	<a href="#">52</a>
14 Ruter logo (front) . . . . .	<a href="#">28</a>	31 Generell merking av nødutgang . . . . .	<a href="#">54</a>
15 Merke for PRM (front). . . . .	<a href="#">29</a>	32 Merking av USB mobillader . . . . .	<a href="#">55</a>
16 Ruter logo (venstre). . . . .	<a href="#">30</a>	33 Merking av kortleser . . . . .	<a href="#">57</a>
<b>Utvendig profilering RuterMini</b>			
34 Ruter logo . . . . .	<a href="#">59</a>		
35 Løyvenummer for taxi . . . . .	<a href="#">60</a>		

# Om dette dokumentet

Dette dokumentet stiller krav til hvordan Oppdragsgiver sine minibuss- og personbiltjenester skal profileres. Dette inkluderer bruk og plassering av **logoer**, bruk av **farger** og **mønster**, og **sikkerhetsmerking** og annen **informasjonsmerking** rettet mot kundene – både utvendig og innvendig.

I tillegg til dette fungerer også dokumentet som et instruksjonshefte til hvordan disse elementene skal gjenskapes på best mulig måte. Det er meningen at dette skal kunne leses og brukes av alle som måtte ha nytte av det gjennom hele prosessen. Fra de første monteringer på fabrikken, til senere vedlikehold.

**Illustrasjoner** og **fargekoder** som presenteres i dokumentet fungerer som støtte til krav-teksten, og er i seg selv ikke krav. Disse er ment som veiledende eksempler som illustrerer prinsippene for bruk og plassering.

# Hensikten med dokumentet

Oppdragsgiver ønsker at kundene skal oppfatte Ruter så likt som mulig på tvers av alle kommunikasjonsflater. Det gir økt kunde verdi om den opplevelsen kundene møter er kjent, slik at man alltid vet hvordan man skal forholde seg til den – som igjen vil bidra til en økt følelse av trygghet og komfort. I tillegg vil dette også sikre at nødvendig informasjon som kunden møter på transportmiddelet er lett gjenkjennelig, slik at dette vil være raskt og enkelt å forstå for alle.

Transportmidlene er en stor kommunikasjonsflate, så her er det viktig å snakke til kundene med én stemme, både i det tekstlige og i det visuelle uttrykket. Dette vil bidra til et helhetsbilde av kundeopplevelsen.

# Slik leser du dokumentet

Slik ser en typisk side ut:

Her ligger krav-teksten.  
Det er primært denne  
man skal forholde seg til.

Illustrasjon som  
støtter opp eller  
visualiserer kravet.

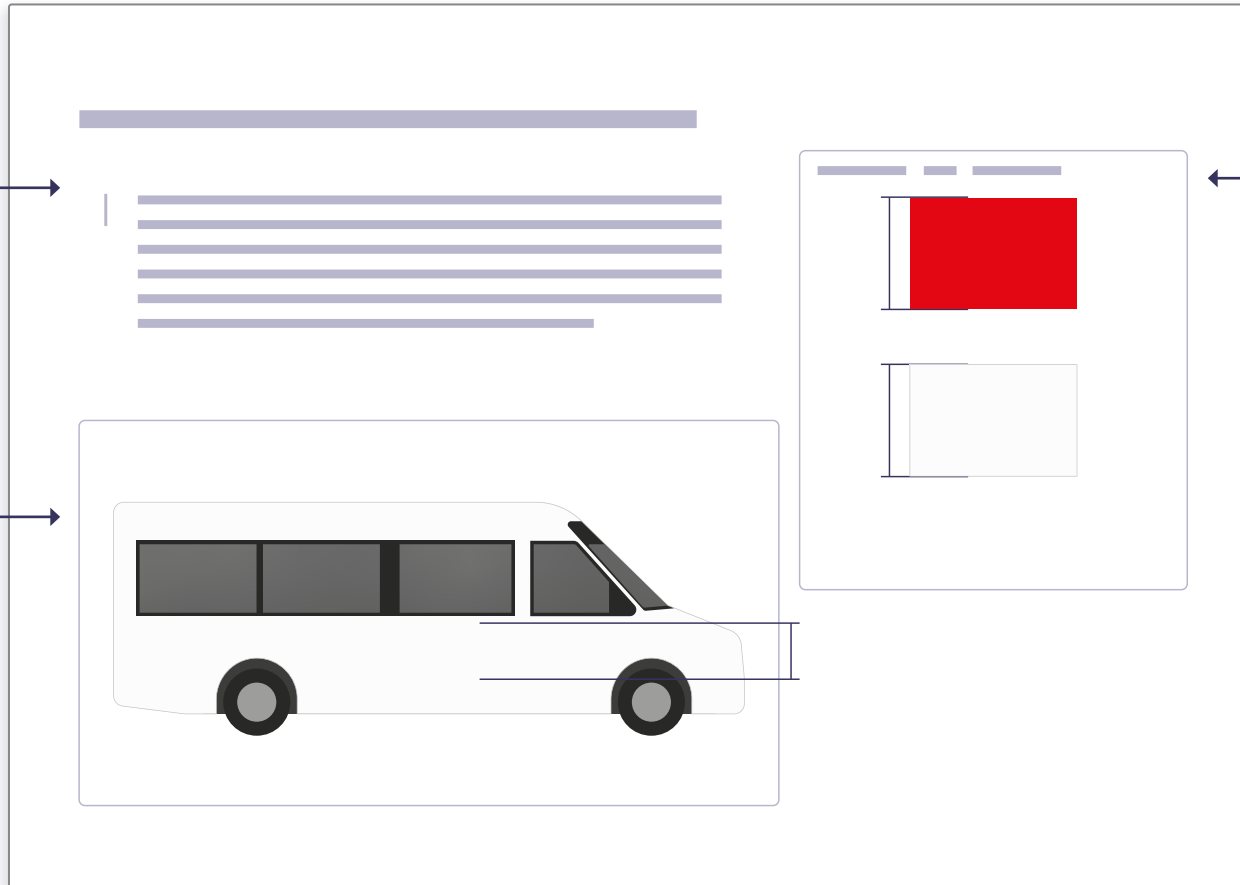

Ekstra informasjon om  
produksjonsfil til merker.  
Noen sider vil også gi  
eksempler til farger.

Merk at illustrasjoner og fargekoder fungerer som støtte til krav-teksten,  
og er i seg selv ikke krav.

# 1 Operatørens ansvar

- 1.1 Det er Operatørs ansvar å sørge for at alle kjøretøy er i tråd med kravene gitt i dette dokumentet.

## 2 Generelt om merking

- 2.1 **For kjøretøy med RuterPluss profilering, skal all merking utelukkende skje med merkene som er beskrevet i dette dokumentet. Ingen ytterligere merker skal plasseres.** Dersom det er behov for ytterligere merker må Ruter kontaktes slik at nye retningslinjer og produksjonsfiler kan lages.
- 2.2 **For minibusser med RuterMini profilering og samtlige personbiler tillates ordinær merking knyttet til operatørselskapet.** Ruter-logo kommer i tillegg.
- 2.3 Det gjøres unntak for enkelte tekniske merker der det er konkret behov eller lovpålagt at disse skal være med. Dette gjelder for eksempel merker for CNG (trykksatt naturgass) og høyspenning.
- 2.4 Det gjøres også unntak for merker som ikke vil være synlig for kunder. Dette gjelder for eksempel merker som er plassert bak luker, inne i motorrom, etc.



# 3 Kvalitet til merking

- 3.1 Alle merker skal være slitesterke og av god kvalitet for å sikre lengst mulig levetid.
- 3.2 Alle merker skal ta i bruk et lim som gjør at de sitter godt fast på det materialet det må festes på. Dette gjelder spesielt for merker som må festes på materialer med dårlig festeevne (lav overflateenergi).
- 3.3 Alle tosidige merker som festes innvendig på vinduer skal være ugjennomsiktig slik at merkets lesbarhet ivaretas selv under direkte sollys.
- 3.4 Alle merker knyttet til nødutganger (grønn), førstehjelp (grønn) og brannslukking (rød) skal trykkes på etterlysende folie som oppfyller kravene om etterlysningsgrad satt i DIN standard 67510.
- 3.5 Alle merker skal trykkes på brannsikkert materiale som oppfyller kravene til brannklasse B-S1-D0.
- 3.6 Det tillates at merker trykkes på annet materiale enn folie (f.eks. metallplate), og med annen monteringsløsning enn lim, om det skulle være behov for det.

RuterMini

# Minibuss utvendig profilering

---

Mindre grad Ruter-profilering

# 4 Ruter logo

- 4.1 Ruters logo, og nettverkssymbol # skal være ensfarget blå på hvite kjøretøy.
- 4.2 Ruters logo skal plasseres med samme plassering på begge sider av kjøretøyet, enten på dør, vindu eller sidepanel. Om mulig skal det være 50 mm avstand til plate/vinduskanter, og til andre logoer og merker. Den eksakte plasseringen vil være avhengig av kjøretøy og operatørselskap, og vil kunne variere fra eksempelet under. Plassering avtales med Ruter etter Kontraktsinngåelse.

Produksjonsfil: «Ruter\_logo\_taxi\_blue.pdf» 1:10

70 mm  **Ruter#**

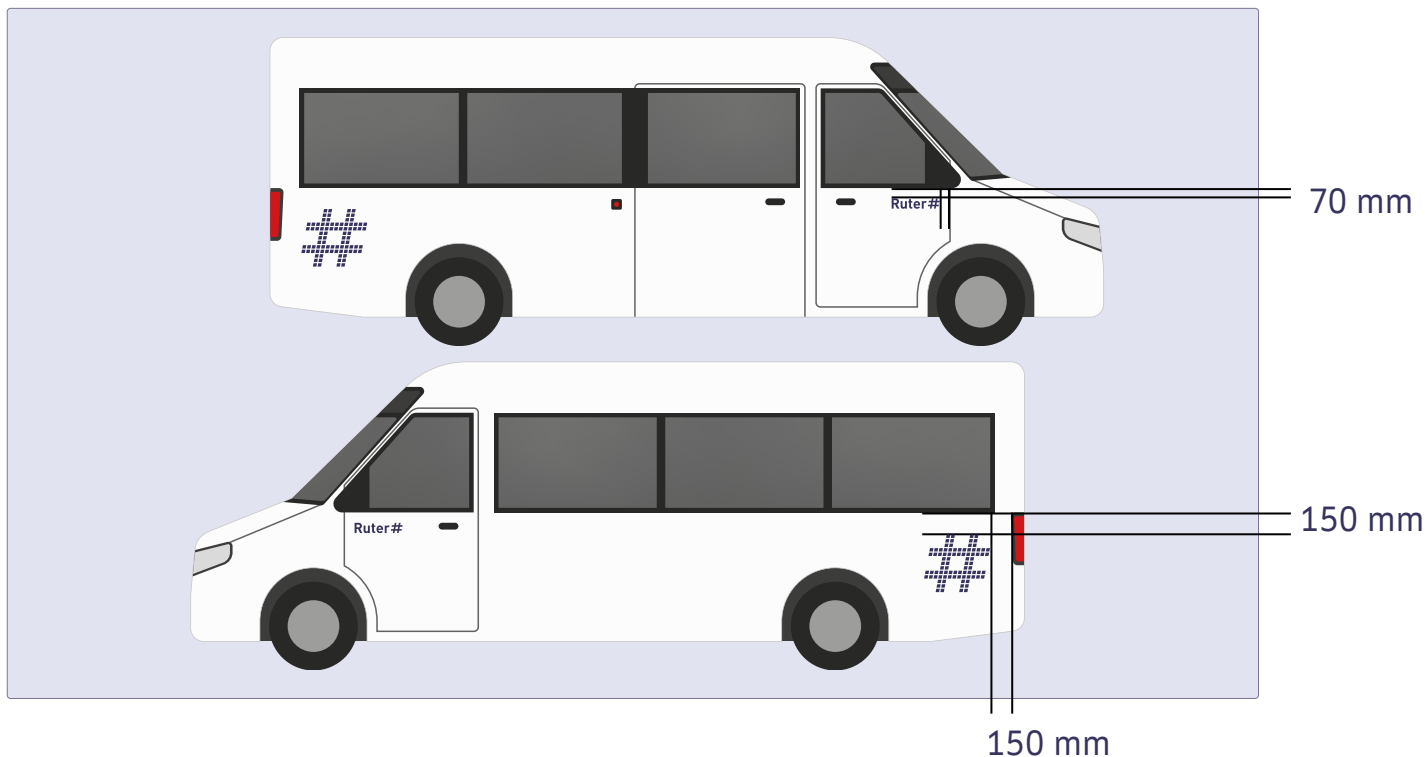

# 5 Løyvenummer for taxi

! Gjelder *kun* for kjøretøy som har krav til merking med taxi løyvenummer.

- 5.1 Løyvenummer for taxi skal være ensfarget blå på hvite kjøretøy.
- 5.2 Løyvenummer plasseres på begge sider av kjøretøyet på dør, med 150 mm avstand til eventuell Ruter logo.
- 5.3 Det er den enkelte operatørs ansvar å gjøre klar produksjonsfil til løyvenummer. Løyvenummeret skal være 100 mm i høyden, og ta i bruk skrifttypen TID Medium. TID Medium lastes ned på nettsiden [brand.ruter.no](http://brand.ruter.no) under seksjonen *Identitet > Visuell profil > Typografi*.

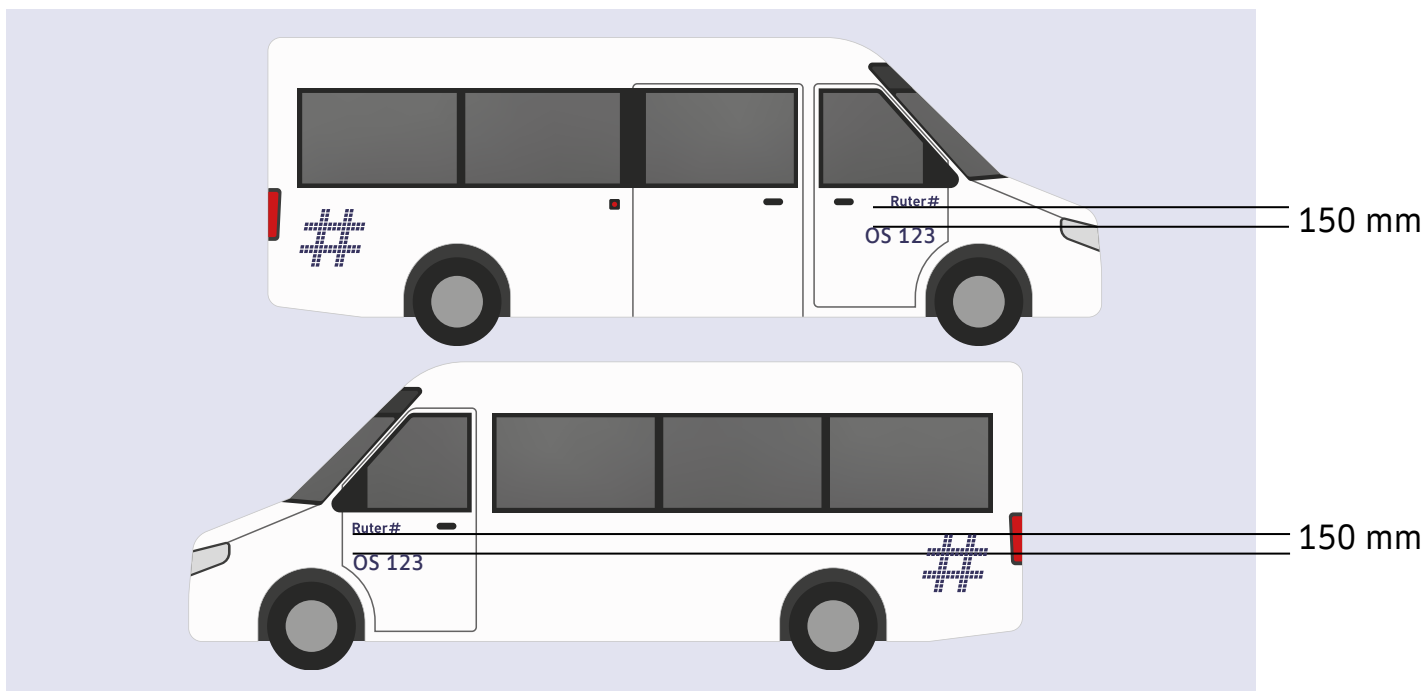

RuterPluss

# Minibuss utvendig profilering

---

Høy grad Ruter-profilering

# Oversikt høyre/venstre variant 1

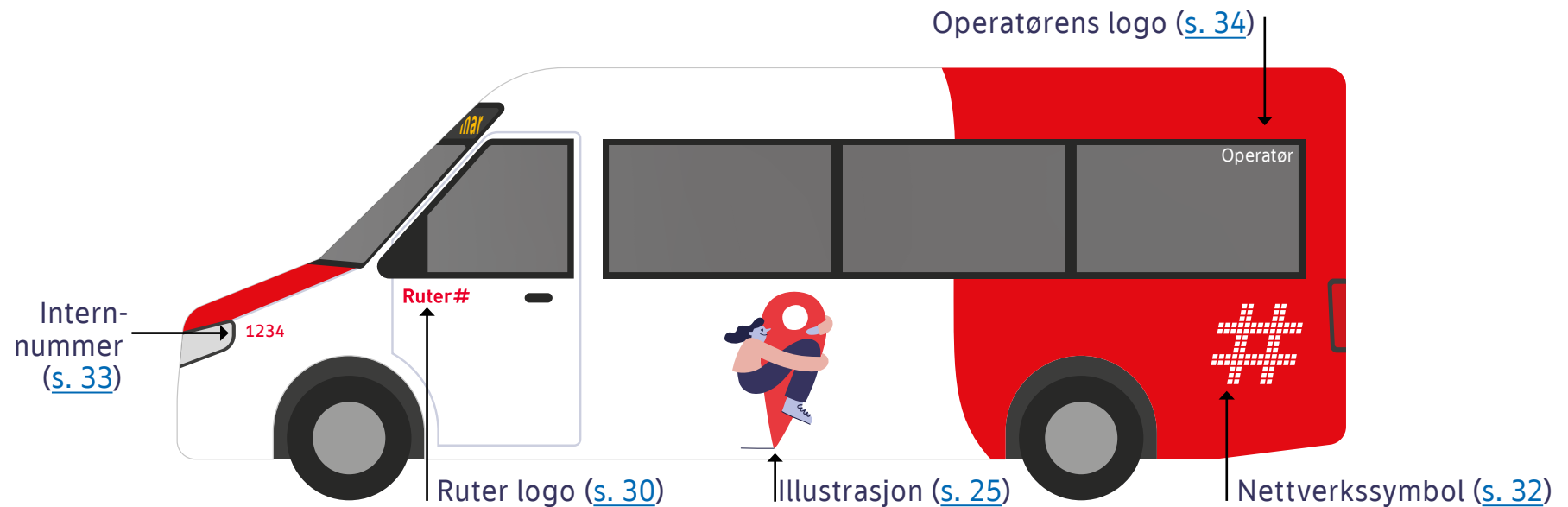
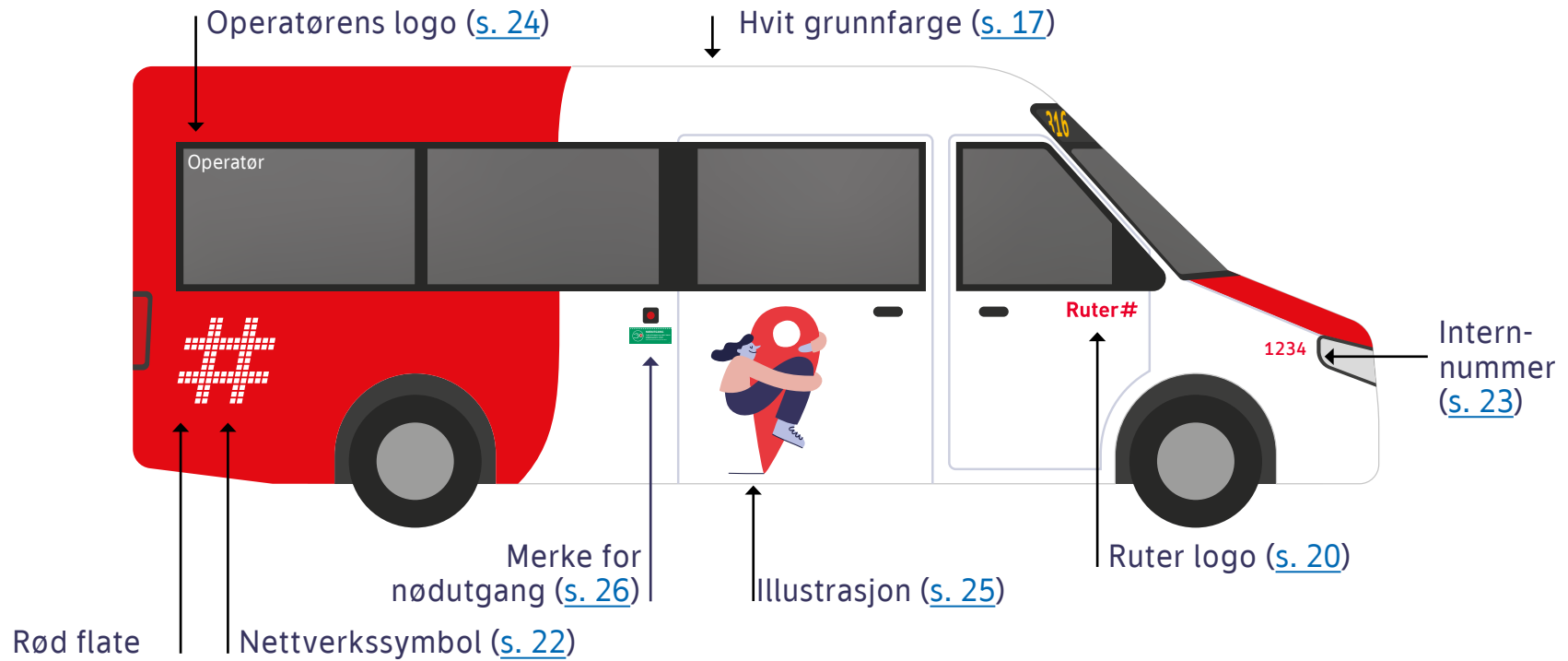

# Oversikt høyre/venstre variant 2

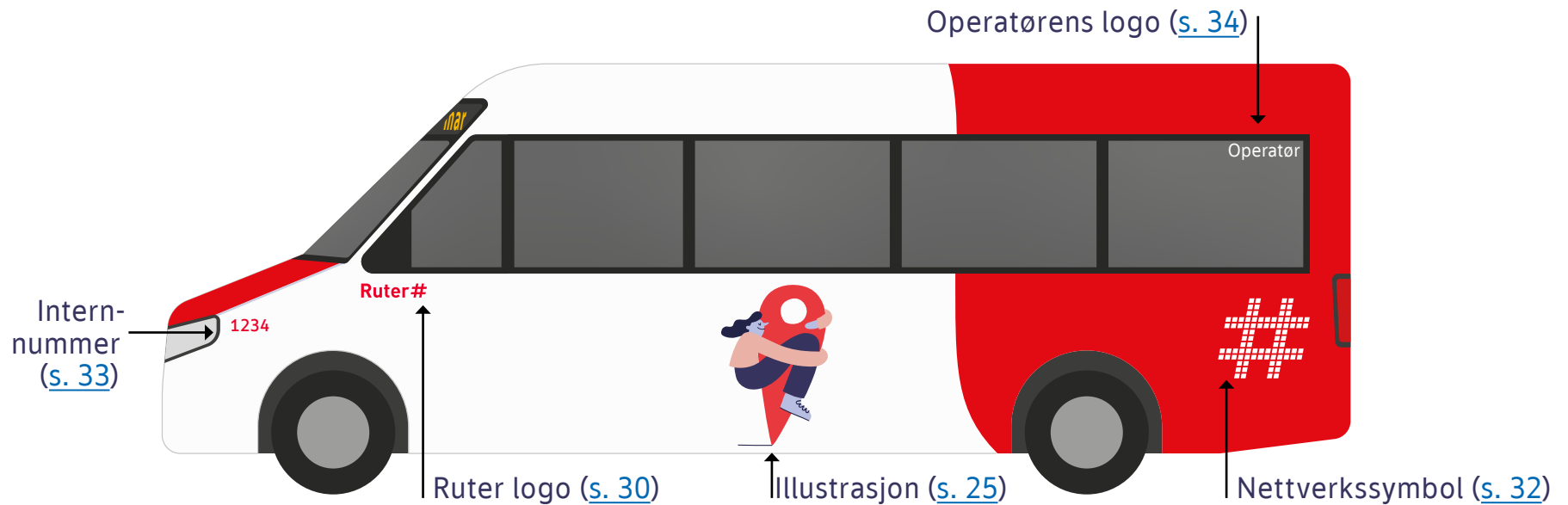
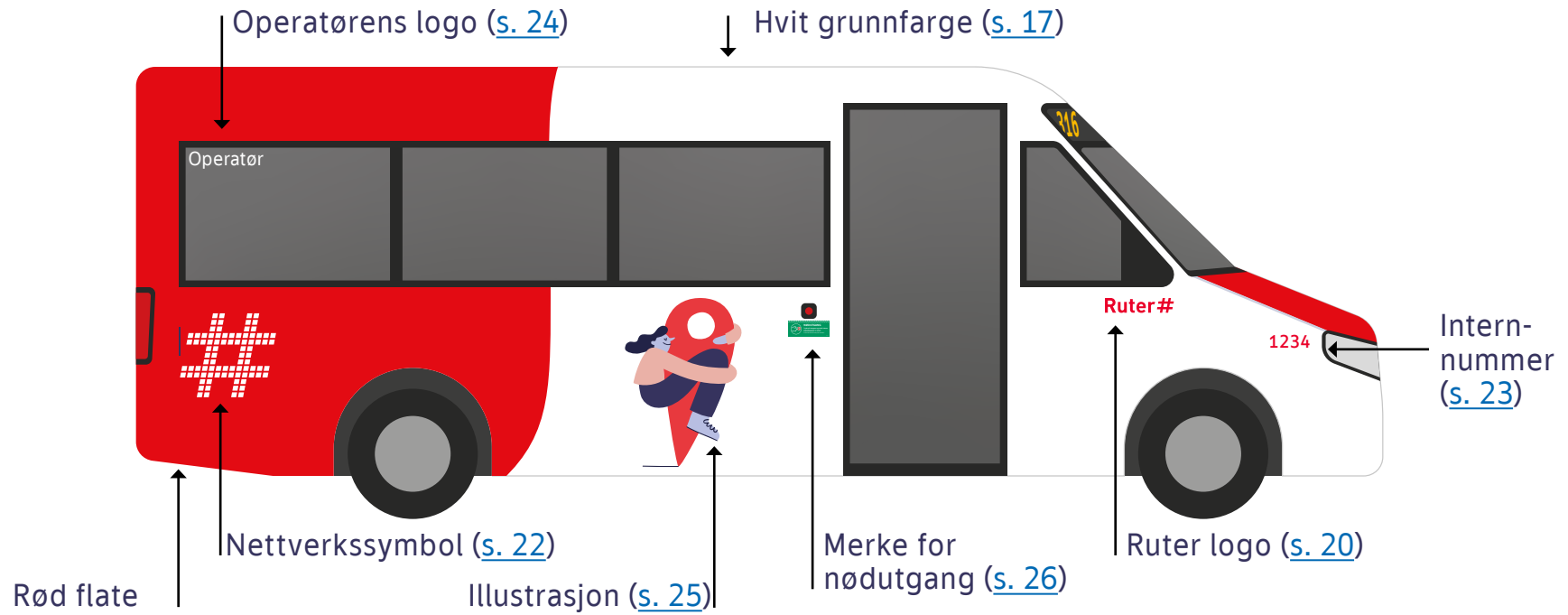

# Oversikt front/bak

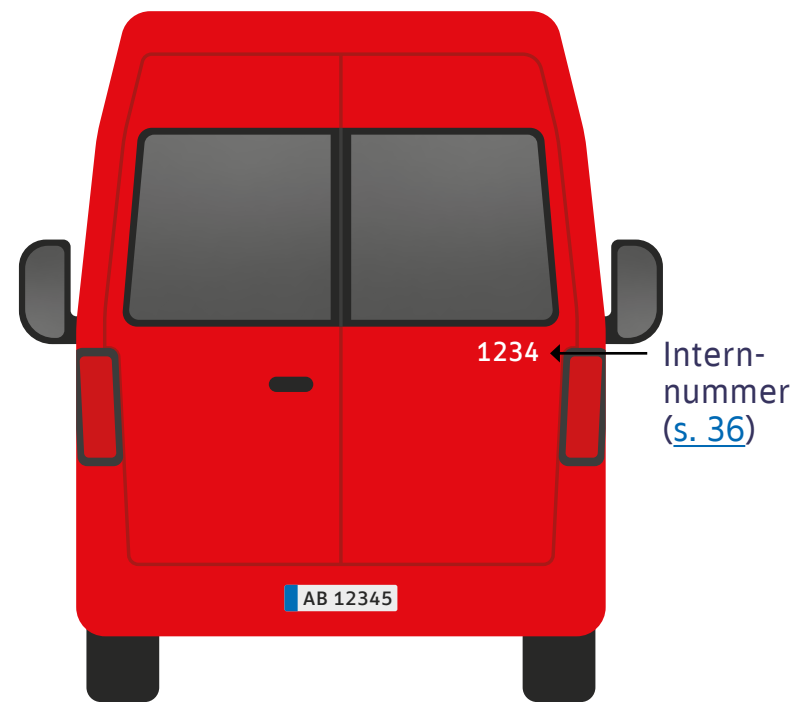
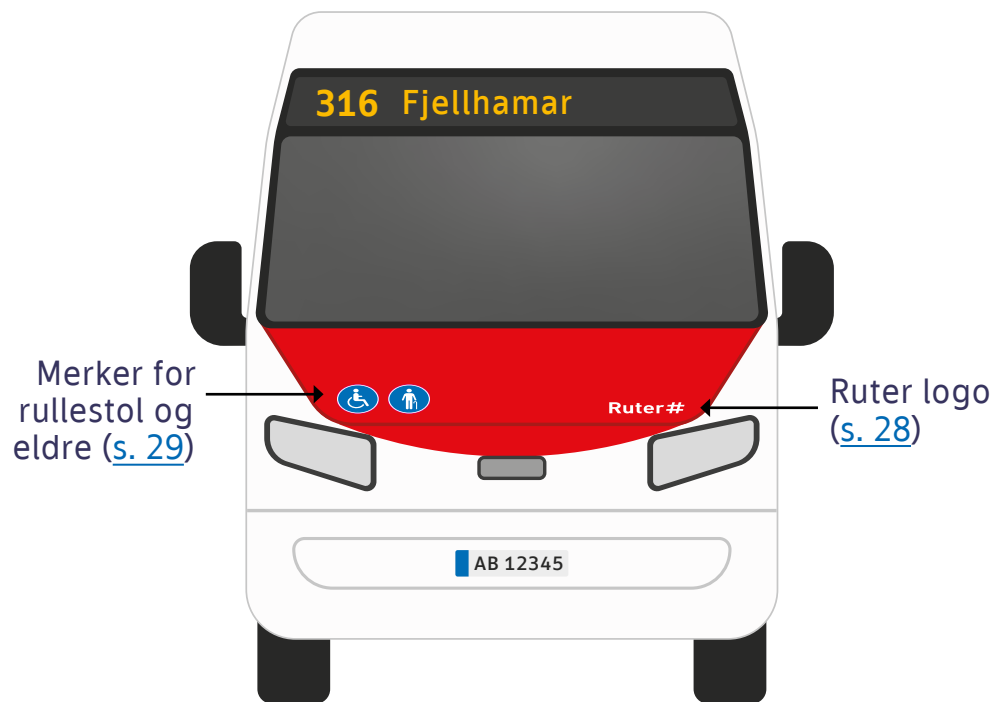



# 6 Grunnfarge

- 6.1 Vognene bestilles hvite fra leverandør, i den hvitfargen de tilbyr.
- 6.2 Vognene skal være hvite på alle sider, inkludert tak. Det kan gjøres unntak for eksterne installasjoner på taket.
- 6.3 Vognenes grunnfarge skal være hel og uten skader til enhver tid.

Lakkfarge	
RAL	9003 Signal white (eller lignende)
BS	White 4800/5252 00E55

*\*Fargen som er vist over fungerer kun som en tilnærming av lakkfargen.  
Bruk en RAL fargevifte eller en lakkprøve for korrekt lakkfarge.*

Lakkfarge eller folie	
CMYK	0, 100, 100, 0
PMS	185 C
RAL	3028

*\*Fargen som er vist over fungerer kun som en tilnærming av fargen.  
Bruk en fargevifte eller en prøve for korrekt fargegjengivning.*

# 6 Grunnfarge

6.4 Elementer med vognens grunnfarge – eller andre farger – skal ikke brukes som dekor over eller mellom vinduer, med mindre dette inngår som en del av vognens konstruksjon.

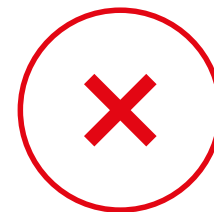
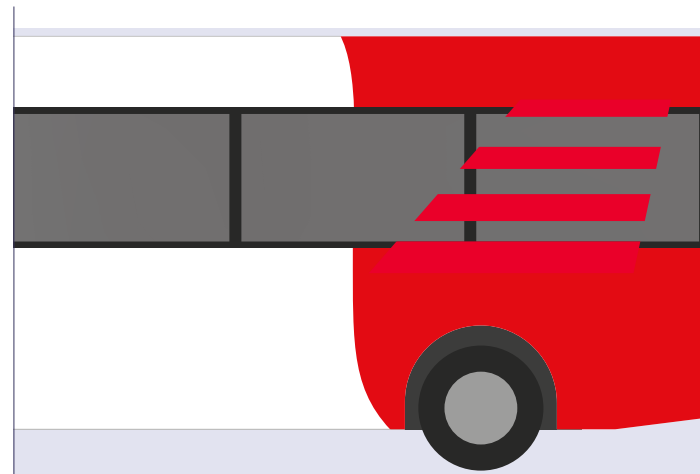

# 7 Rød flate

- 7.1 Den røde flaten skal dekke bakerste del av kjøretøyet.
- 7.2 Flaten skal dekke minimum frem til midten av bakre hjulbue, eller 1/3 av kjøretøyet, og tilpasses hvert enkelt kjøretøy.
- 7.3 Panseret skal også lakeres eller folieres rødt.
- 7.4 Dersom man benytter trykket folie må den være fargebestandig og ha god holdbarehet.

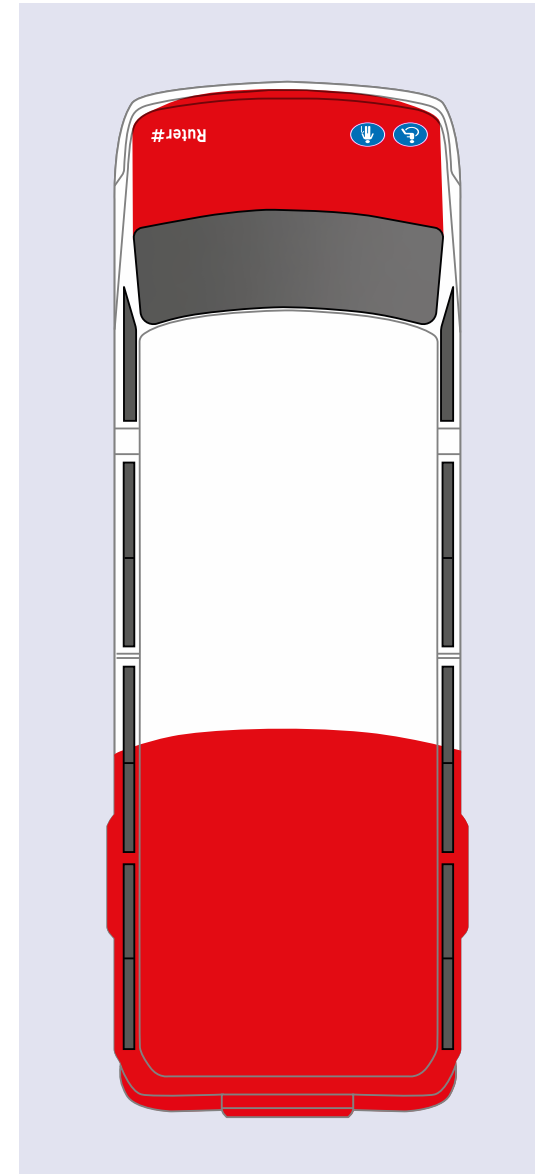
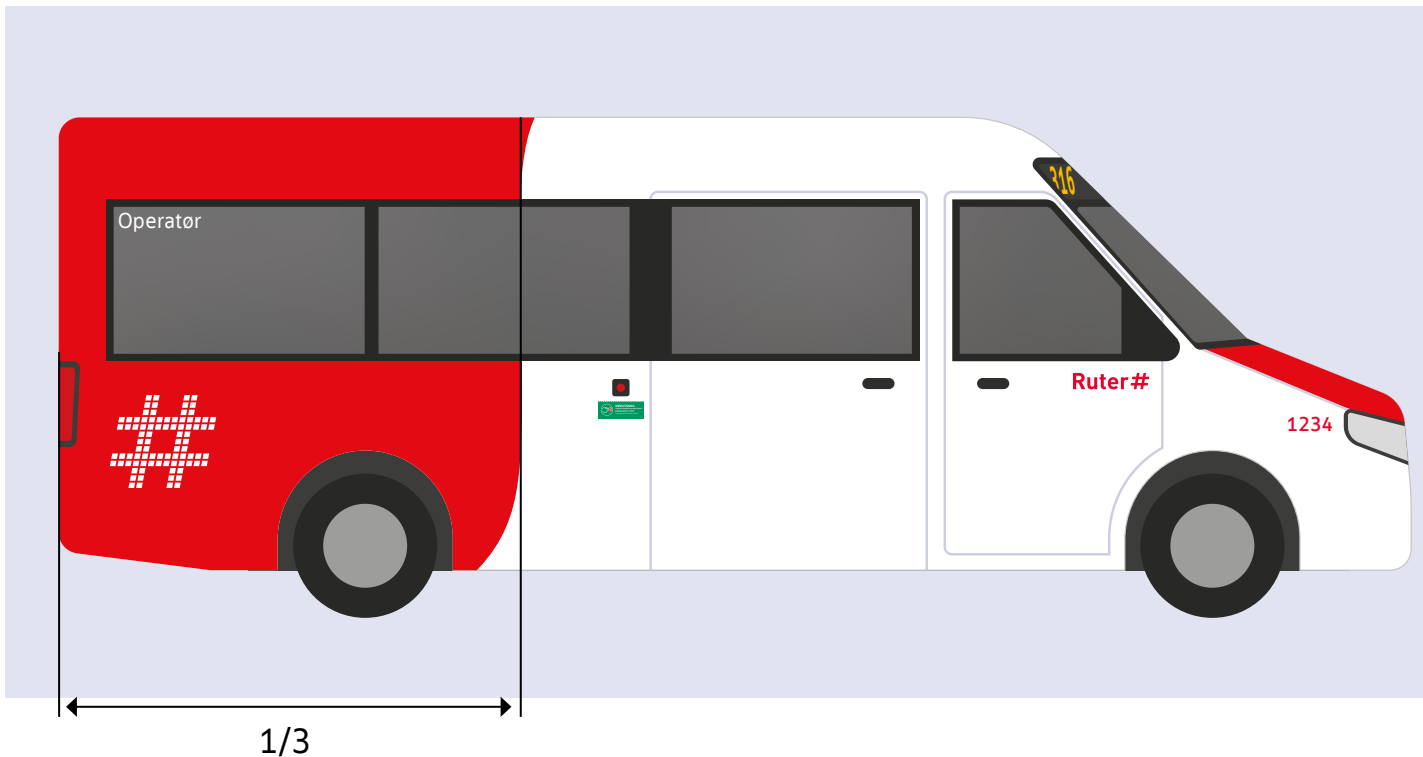

# 8 Ruter logo (høyre)

8.1 Ruters logo skal være ensfarget rød. Den skal plasseres på døren til passasjersele foran, under vinduet og mot høyre. Det skal være 50 mm avstand til plate/vinduskant over og til høyre.

Produksjonsfil: «Ruter\_logo\_red.pdf»

1:10

70 mm  **Ruter#**

 = Ruter Rød farge

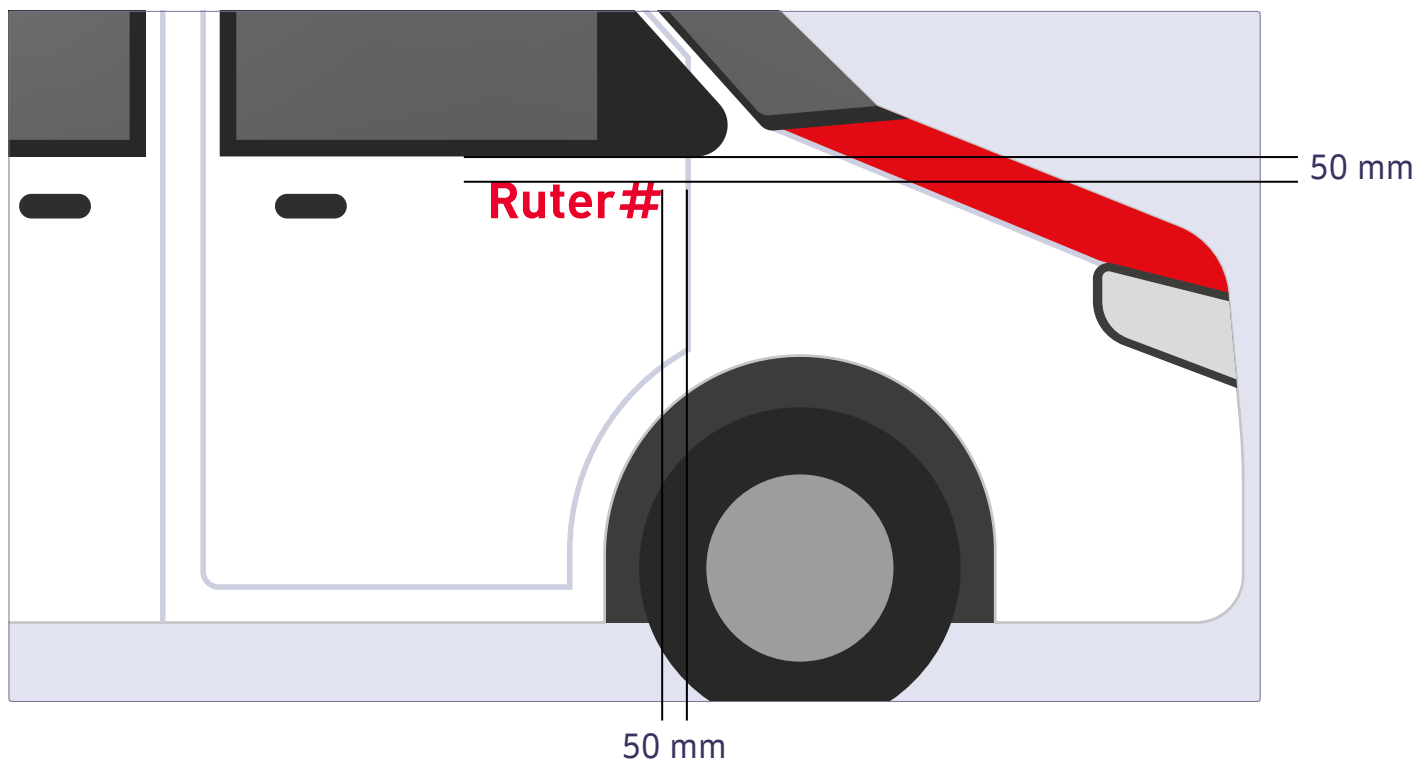

# Alternative plasseringer

## Ruter logo (høyre)

- 8.2 Hvis det ikke finnes egen dør til passasjersele foran, eller det ikke er plass, kan Ruters logo alternativt plasseres over fremre hjulbue, med 50 mm avstand til plate/vinduskant over og til venstre.

### Alternativ 1

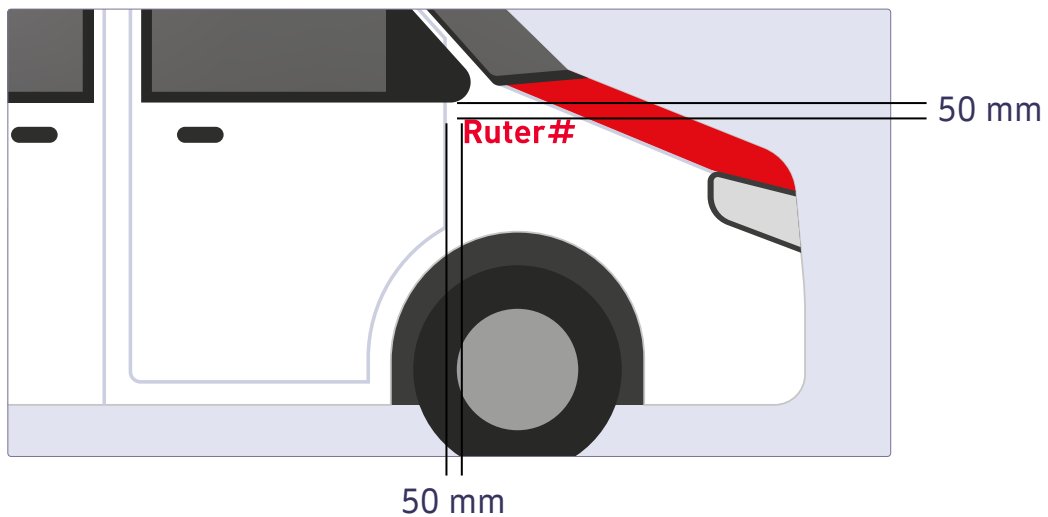

# 9 Nettverkssymbol (høyre)

9.1 Nettverkssymbolet skal være ensfarget hvitt. Det skal plasseres på den røde flaten på bakerste del av kjøretøyet. Det skal være 125 mm avstand til plate/vinduskant over, og til lykt.

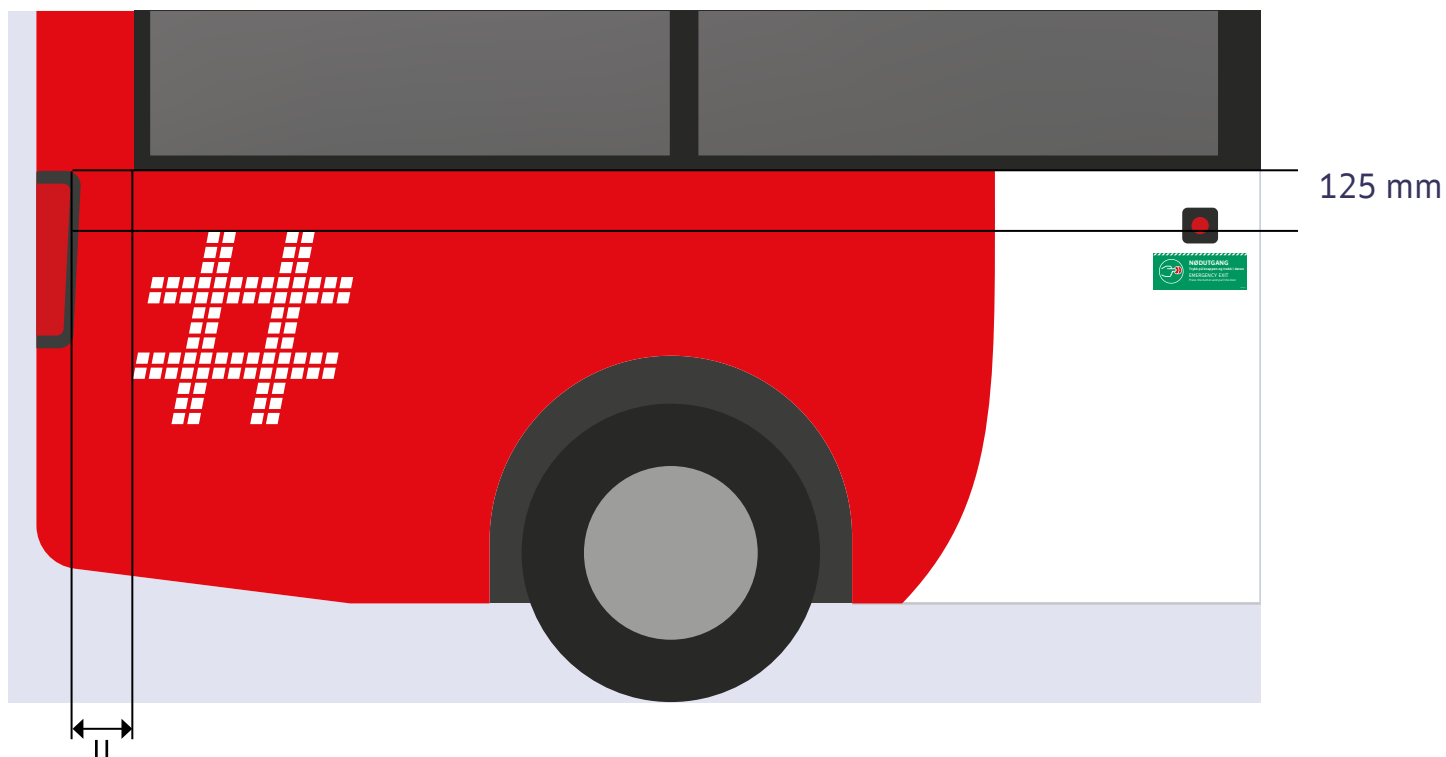
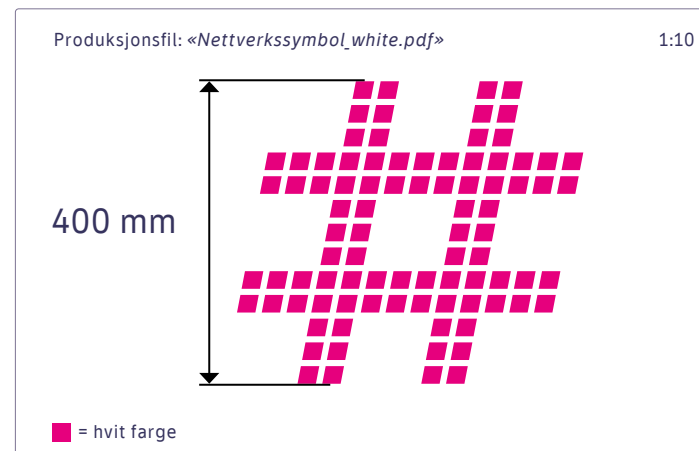

# 10 Internnummer (høyre)

- 10.1 Internnummer skal være ensfarget hvit. Den skal plasseres over og/eller til høyre for fremre hjulbue, med 50 mm avstand fra lykt eller eventuelle platekanter.
- 10.2 Det er den enkelte operatørs ansvar å gjøre klar produksjonsfil til internnummer. Internnummer skal være 60 mm i høyden, og ta i bruk skrifttypen TID Medium. TID Medium lastes ned på nettsiden [brand.ruter.no](http://brand.ruter.no) under seksjonen *Identitet > Visuell profil > Typografi*.

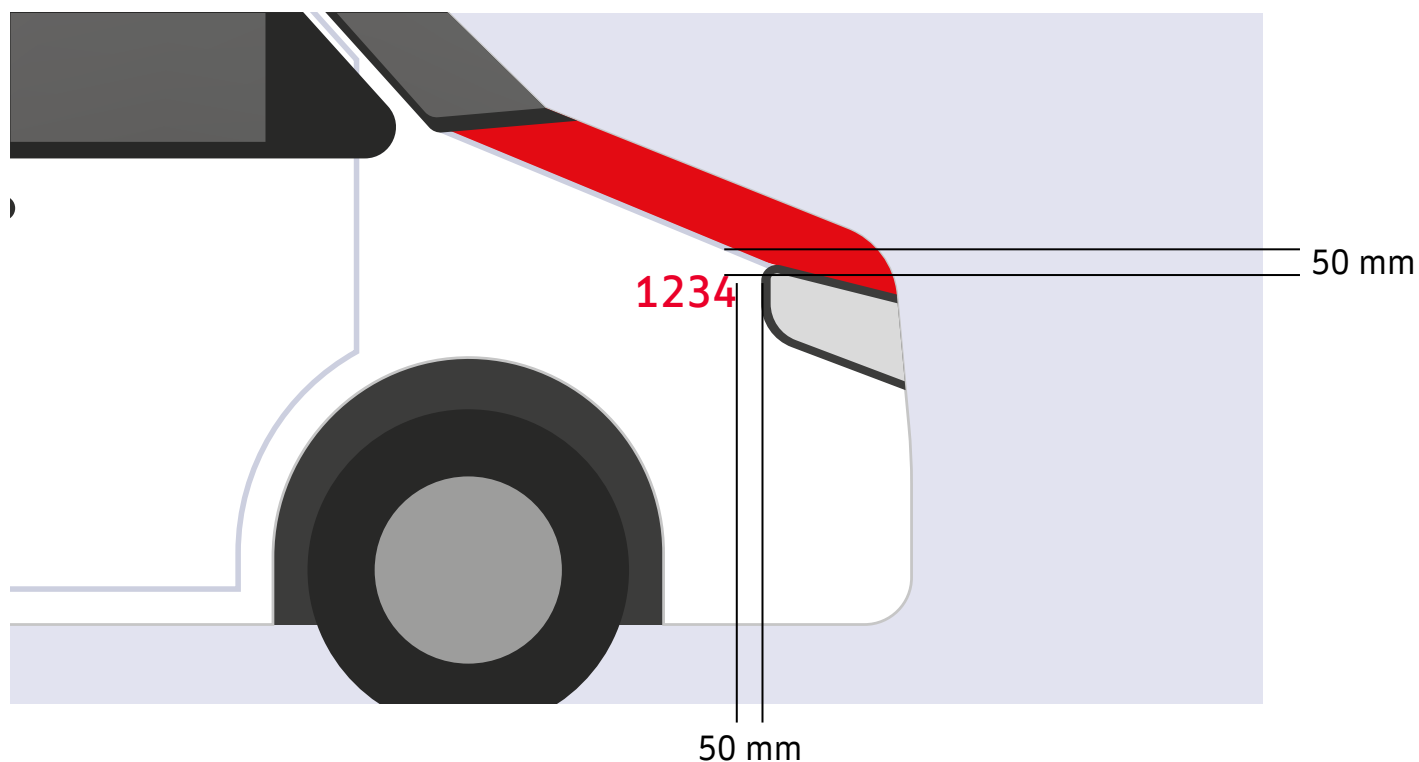
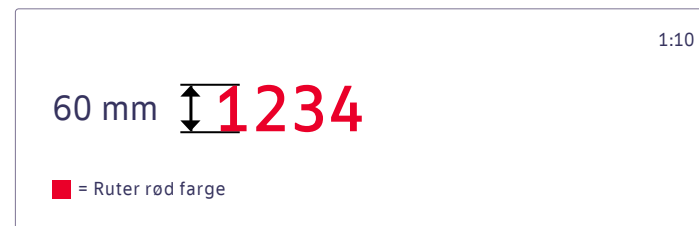

# 11 Operatørens logo (høyre)

- 11.1 Operatørens logo skal være ensfarget hvit. Den skal plasseres øverst til venstre på vindu bakerst på vognen. Det skal være 50 mm avstand til platekant over og til venstre for logoen.
- 11.2 Det er den enkelte operatørs ansvar å gjøre klar produksjonsfil for sin logo. Logoens tekst (versalhøyden) skal være 70 mm i høyden.

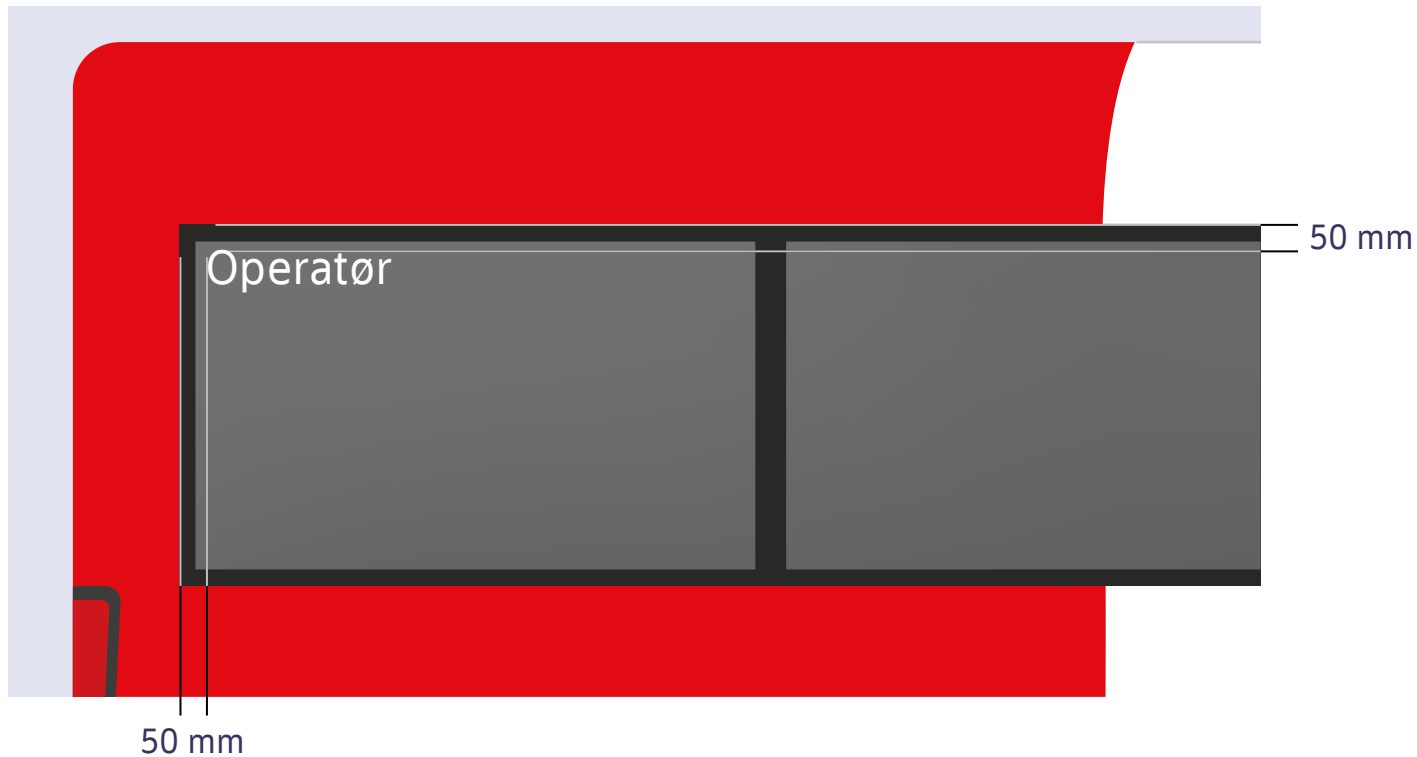



# 12 Illustrasjon (høyre)

12.1 Illustrasjonen plasseres 700 mm til høyre for den røde flaten, eller midtstilt på skyvedøren. Det skal være 50 mm avstand til plate/vinduskant over, og 50 mm luft under illustrasjonen.

12.2 Trykket folie må være fargebestandig og ha god holdbarehet.

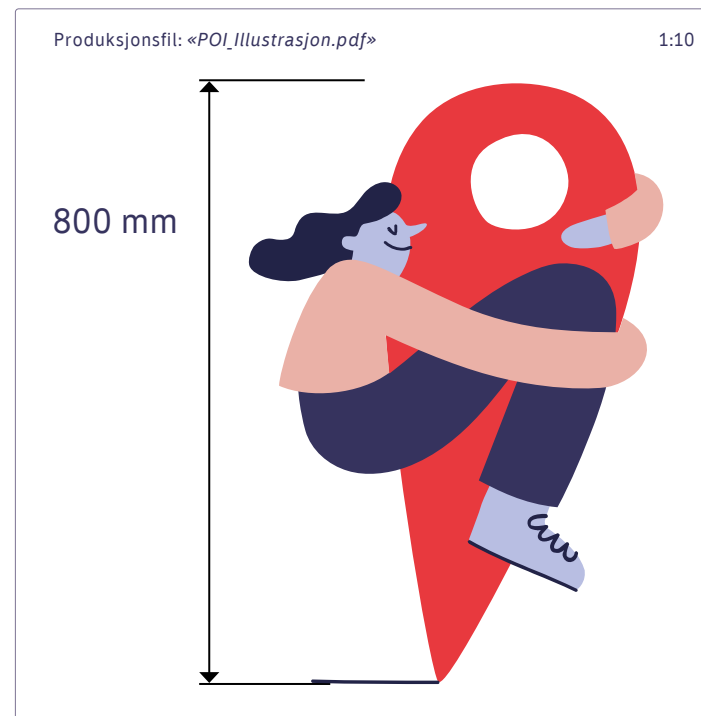
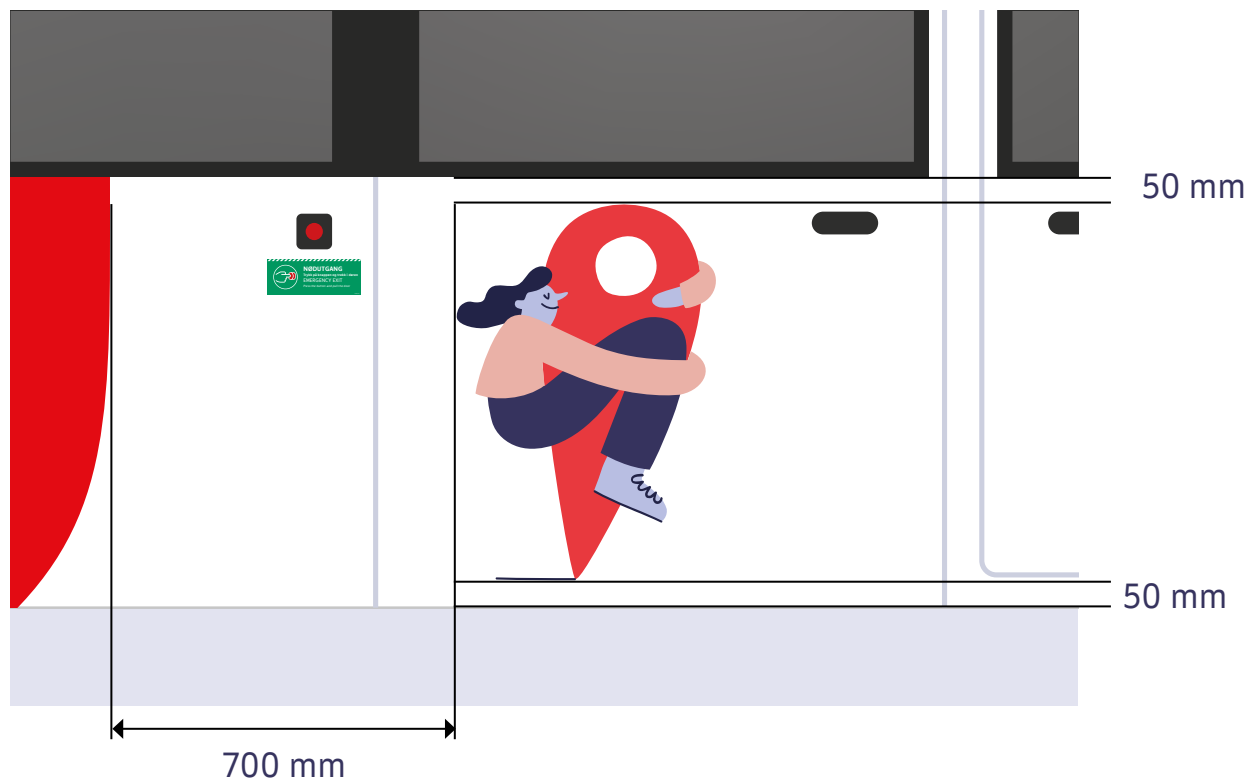

# 13 Merke for nødutgang til dør

13.1 På kjøretøy som har løsning for nødutgang til dør skal merke for nødutgang benyttes. Merket plasseres under knapp/bryter for nødutgang, med 10 mm avstand. Merket plasseres midtstilt med knappen/bryteren.

13.2 Sørg for at det brukes et merke som beskriver bruk av nødutgangen på riktig måte. Ta høyde for hva slags grensesnitt nødutgangen består av (knapp eller bryter), og om man skal «trekk i døren» eller «skyv døren». Om nødutgangen bruker en annen løsning må Ruter kontaktes slik at nye retningslinjer og produksjonsfiler kan lages.

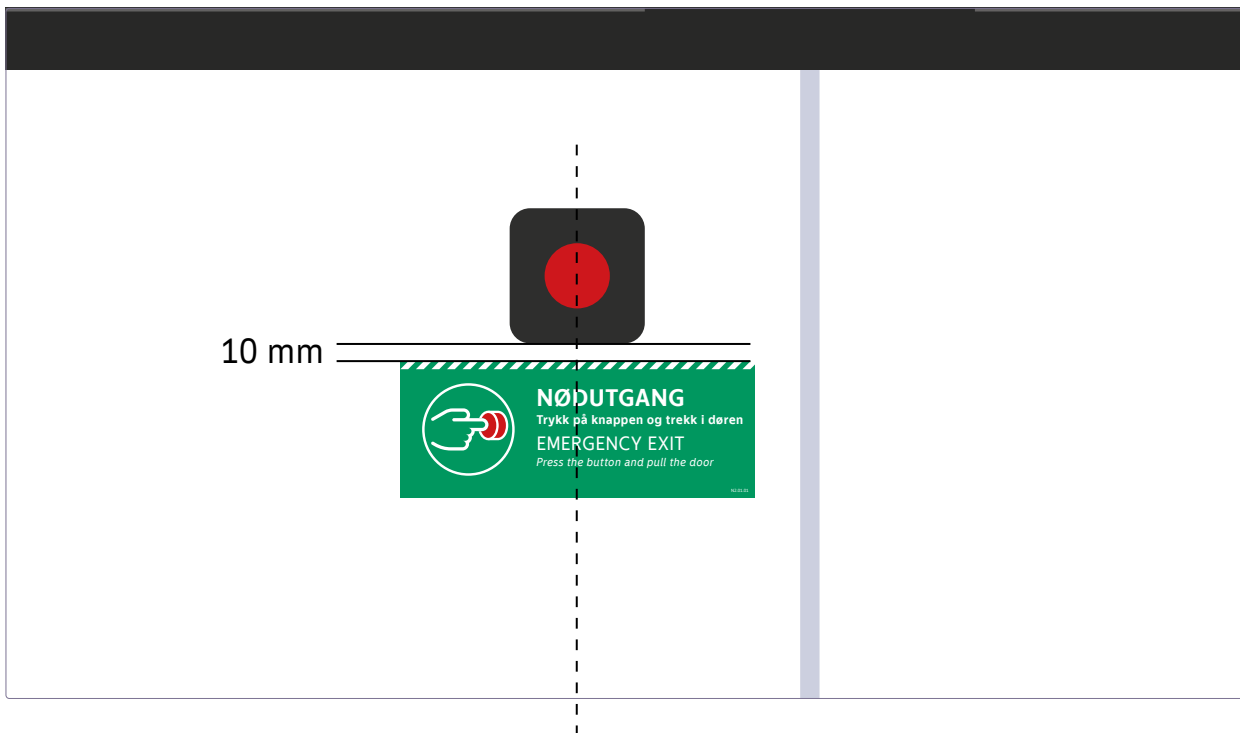

Produksjonsfil: «N2\_01\_01\_Emergency\_exit\_button\_pull\_75x195.pdf» 1:3  
«N2\_02\_01\_Emergency\_exit\_button\_push\_75x195.pdf»

75 mm

**NØDUTGANG**  
Trykk på knappen og trekk i døren  
EMERGENCY EXIT  
Press the button and pull the door

**NØDUTGANG**  
Trykk på knappen og skyv døren  
EMERGENCY EXIT  
Press the button and push the door

Produksjonsfil: «N23\_01\_01\_Emergency\_exit\_switch\_pull\_75x195.pdf» 1:3  
«N23\_02\_01\_Emergency\_exit\_switch\_push\_75x195.pdf»

75 mm

**NØDUTGANG**  
Vri bryteren og trekk i døren  
EMERGENCY EXIT  
Turn the switch and pull the door

**NØDUTGANG**  
Vri bryteren og skyv døren  
EMERGENCY EXIT  
Turn the switch and push the door

❗ Obs! Dette merket trykkes på etterlysende folie.

# Alternative plasseringer

## Merke for nødutgang til dør

- 13.3 Hvis det ikke er plass til merke for nødutgang som anvist kan disse alternativt plasseres til høyre eller til venstre for knapp/bryter. Knapp/bryter som er til venstre for døren skal ha merket til venstre for seg. Knapp/bryter som er til høyre for døren skal ha merket til høyre for seg. Benytt ellers samme prinsipper for plassering og avstand.
- 13.4 Dersom den alternative plasseringen benyttes skal dette gjøres for alle merkene for nødutgang utvendig.

### Alternativ 1

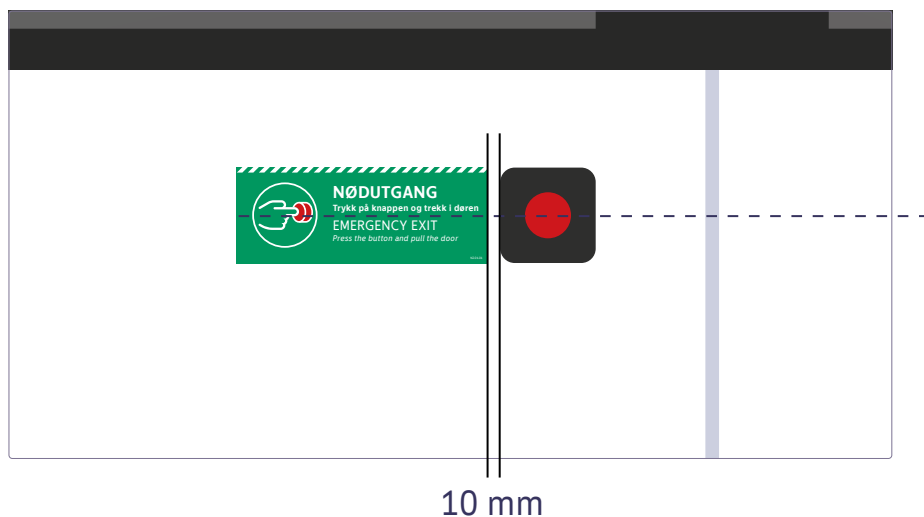

# 14 Ruter logo (front)

14.1 Ruters logo skal være ensfarget hvit. Den skal plasseres på panseret mot høyre side (vognen sett forfra), med 50 mm avstand til platekant under.

Produksjonsfil: «Ruter\_logo\_small\_white.pdf»

1:10

50 mm  Ruter#

■ = hvit farge

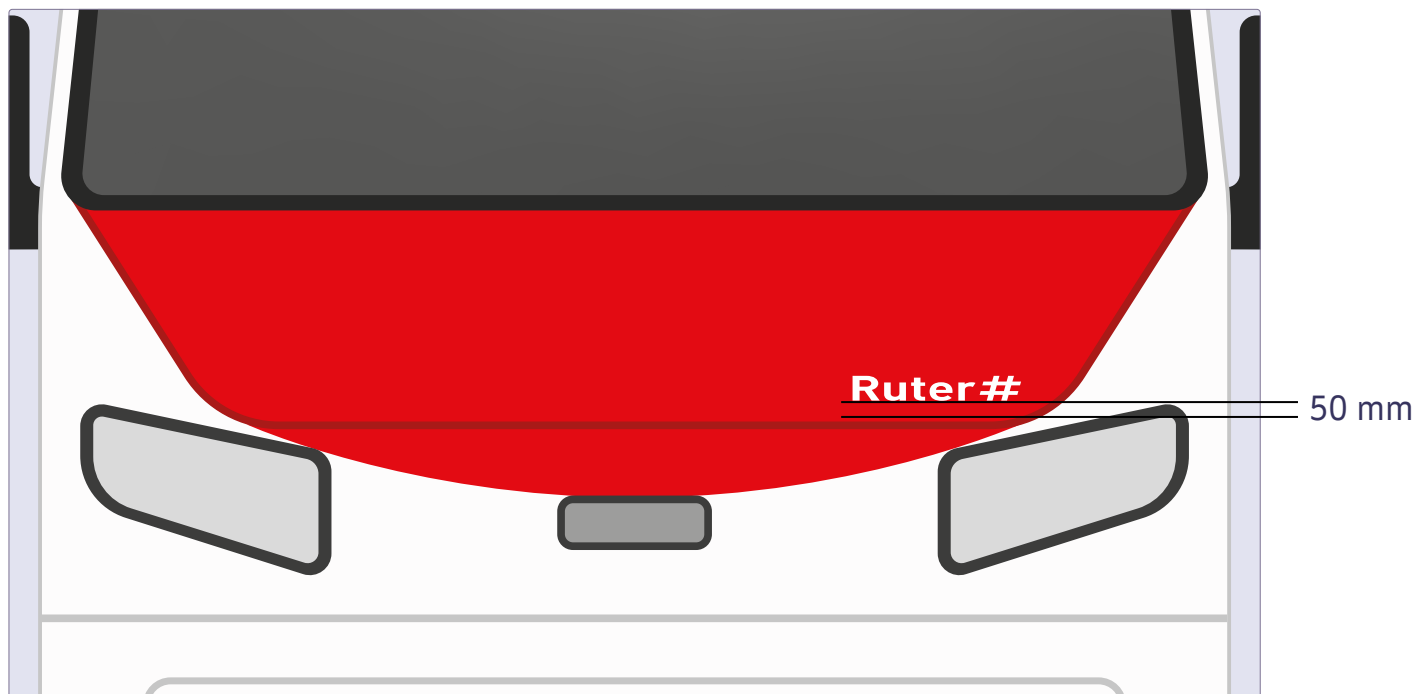

# 15 Merke for PRM (front)

15.1 På kjøretøy som er tilrettelagt for personer med redusert mobilitet skal merker for rullestol og/eller eldre benyttes, avhengig av hva som er tilrettelagt for. Merkene plasseres på panseret mot venstre side (vognen sett forfra). Merkene plasseres ved siden av hverandre med 30 mm avstand i rekkefølgen som er vist på illustrasjonen.

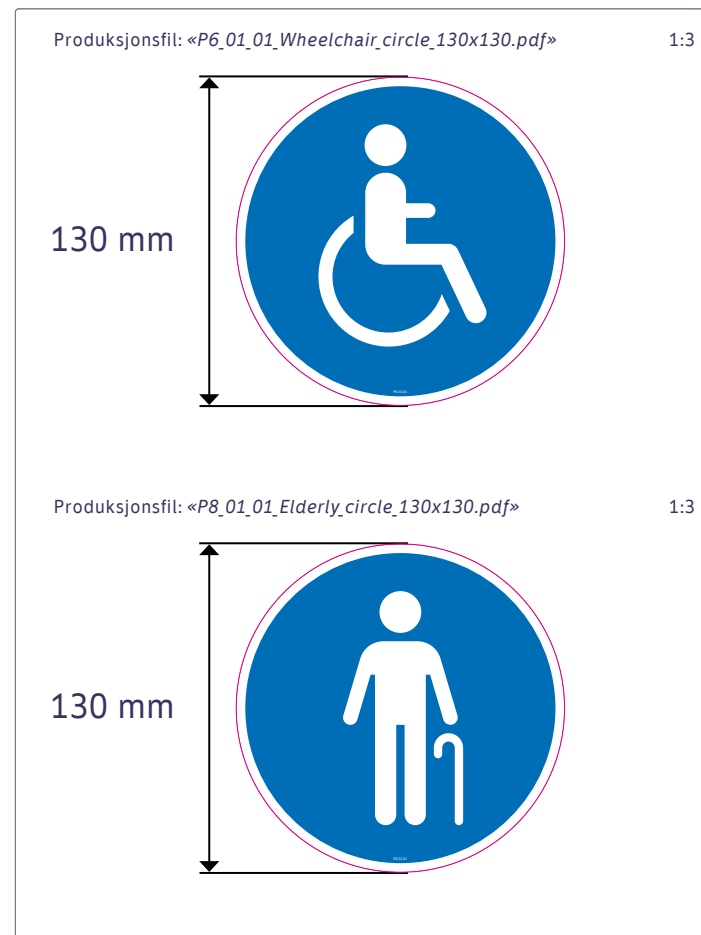
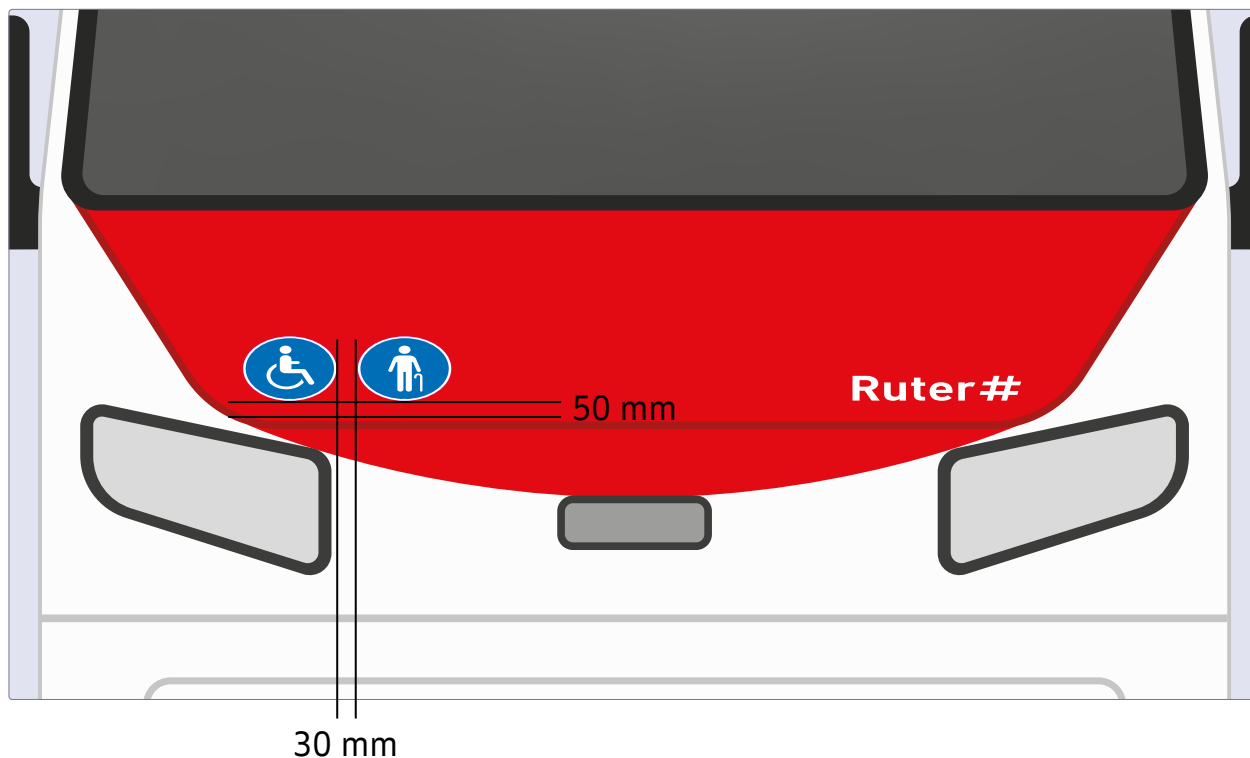

# 16 Ruter logo (venstre)

16.1 Ruters logo skal være ensfarget rødt. Den skal plasseres på døren til føreraset, under vinduet og mot venstre. Det skal være 50 mm avstand til plate/vinduskant over og til venstre.

Produksjonsfil: «Ruter\_logo\_red.pdf»

1:10

70 mm  **Ruter#**

 = Ruter rød farge

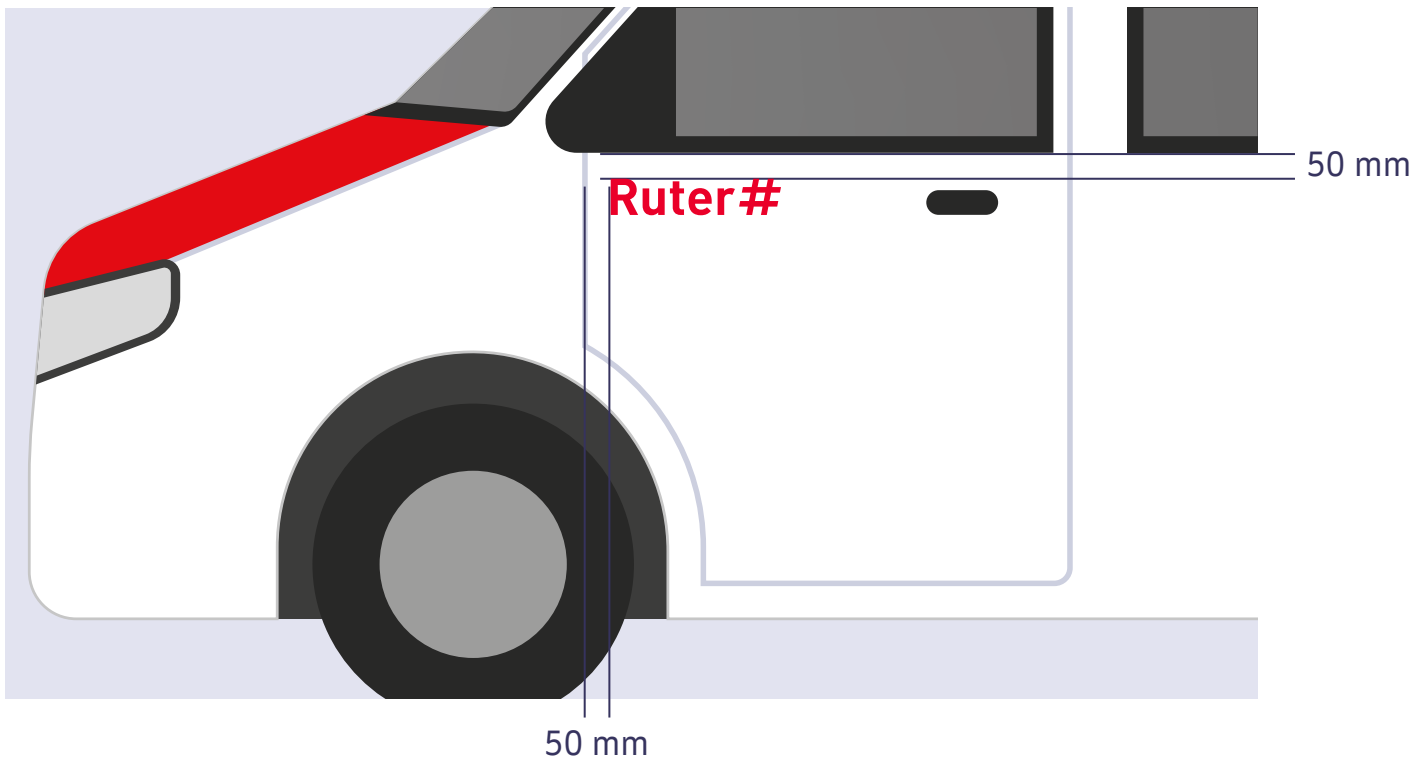

# Alternative plasseringer

## Ruter logo (venstre)

16.2 Hvis det ikke finnes egen dør til passasjersele foran, eller det ikke er plass, kan Ruters logo alternativt plasseres over fremre hjulbue, med 50 mm avstand til plate/vinduskant over.

### Alternativ 1

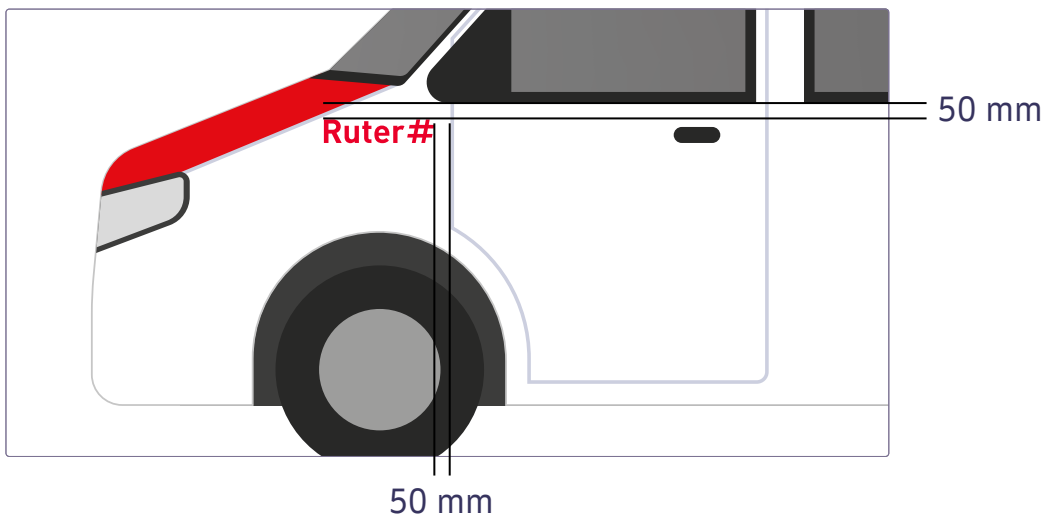

# 17 Nettverkssymbol (venstre)

17.1 Nettverkssymbolet skal være ensfarget hvitt. Det skal plasseres på den røde flaten på bakesrste del av kjøretøyet. Det skal være 125 mm avstand til plate/vinduskant over, og til lykt.

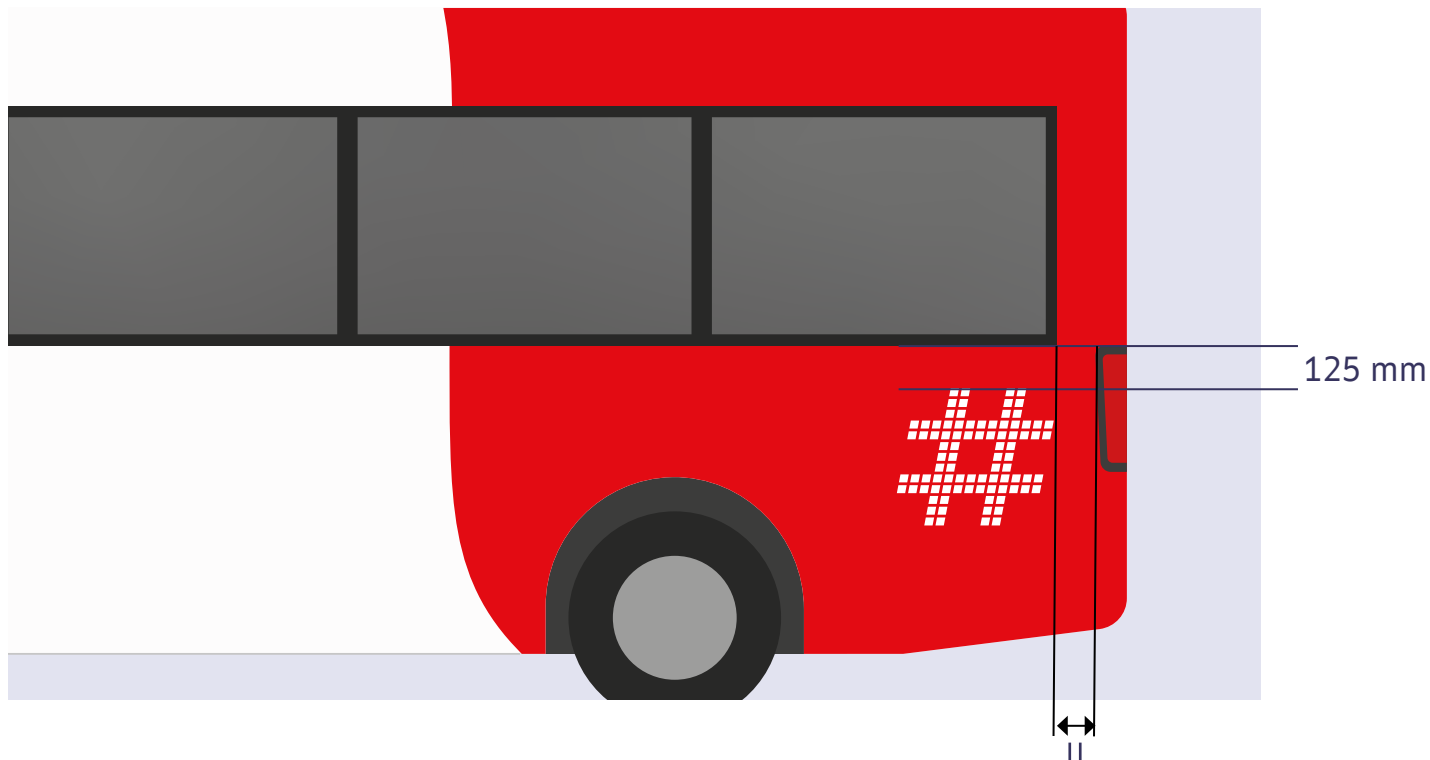
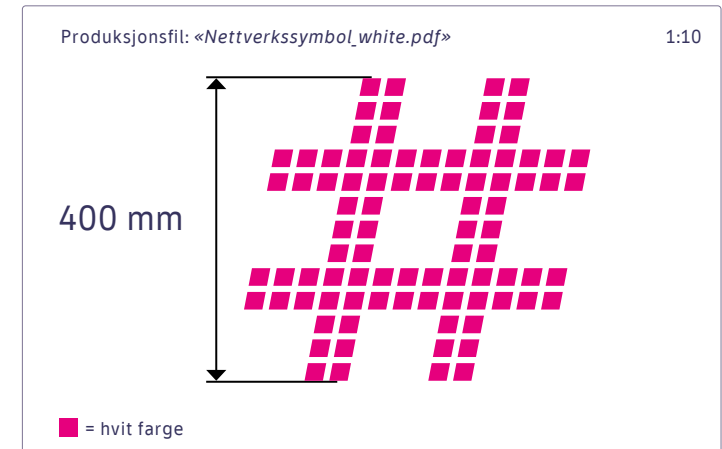



# 18 Internnummer (venstre)

- 18.1 Internnummer skal være ensfarget rodt. Det skal plasseres over og/eller til høyre for fremre hjulbue, med 50 mm avstand fra lykt eller eventuelle platekanter.
- 18.2 Det er den enkelte operatørs ansvar å gjøre klar produksjonsfil til internnummer. Internnummer skal være 60 mm i høyden, og ta i bruk skrifttypen TID Medium. TID Medium lastes ned på nettsiden [brand.ruter.no](http://brand.ruter.no) under seksjonen *Identitet > Visuell profil > Typografi*.

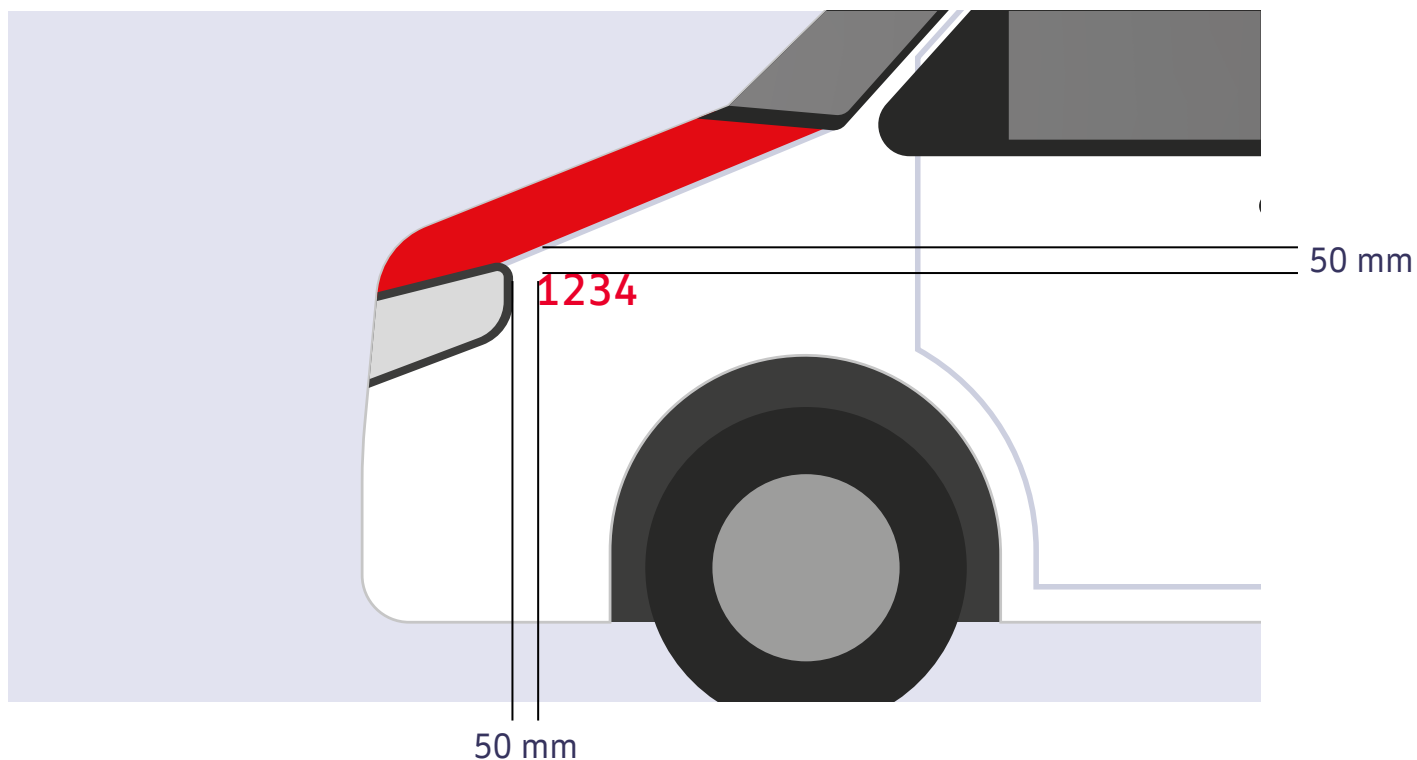
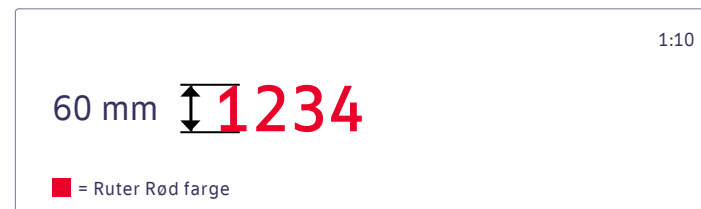

# 19 Operatørens logo (venstre)

19.1 Operatørens logo skal være ensfarget hvit. Den skal plasseres bakerst på vognen, over og/eller til høyre for vognens bakerste vindu, på mørk plate eller glass. Det skal være 50 mm avstand til platekant over og til høyre for logoen.

19.2 Det er den enkelte operatørs ansvar å gjøre klar produksjonsfil for sin logo. Logoens tekst skal være 70 mm i høyden (versalhøyden).

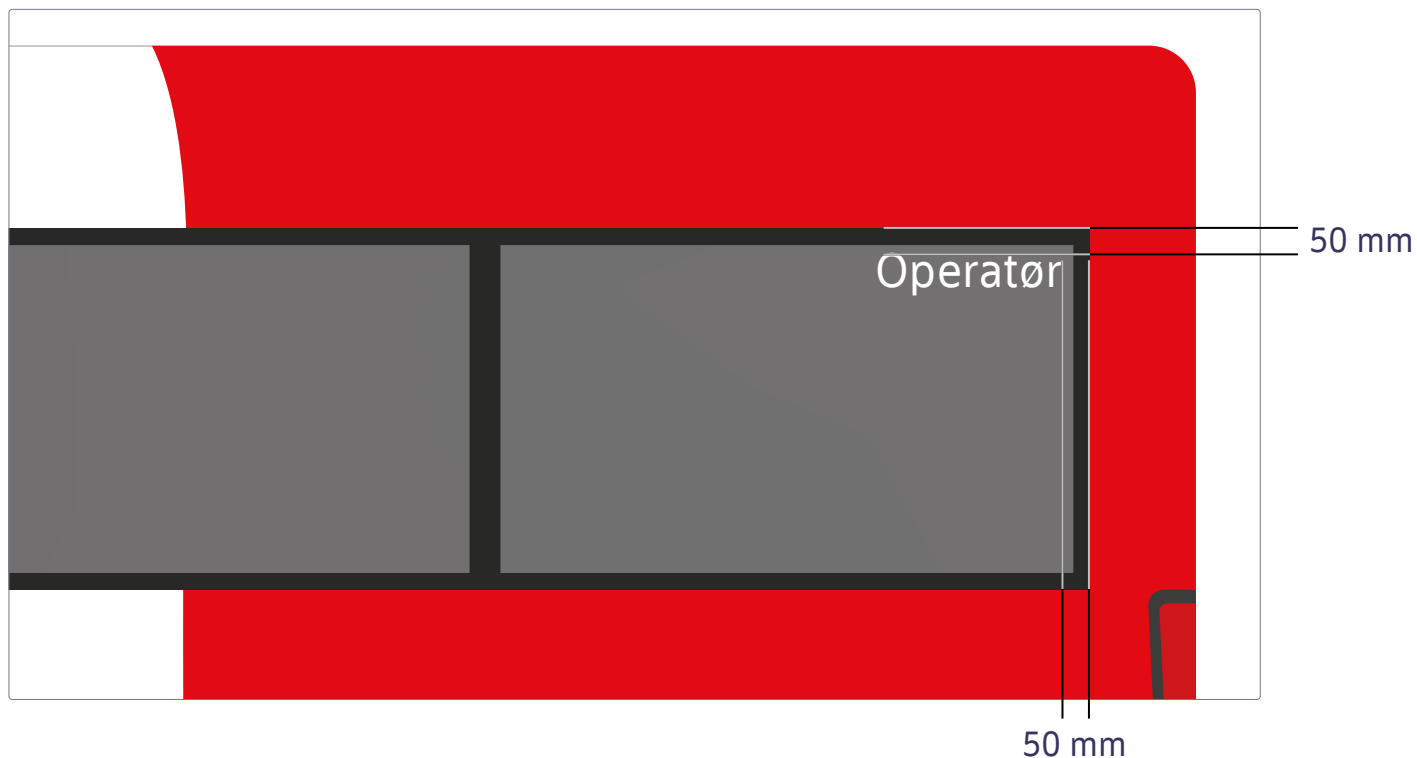

# 20 Illustrasjon (venstre)

20.1 Illustrasjonen plasseres 600 mm til høyre for den røde flaten. Det skal være 50 mm avstand til plate/vinduskant over, og 50 mm luft under illustrasjonen.

20.2 Trykket folie må være fargebestandig og ha god holdbarehet.

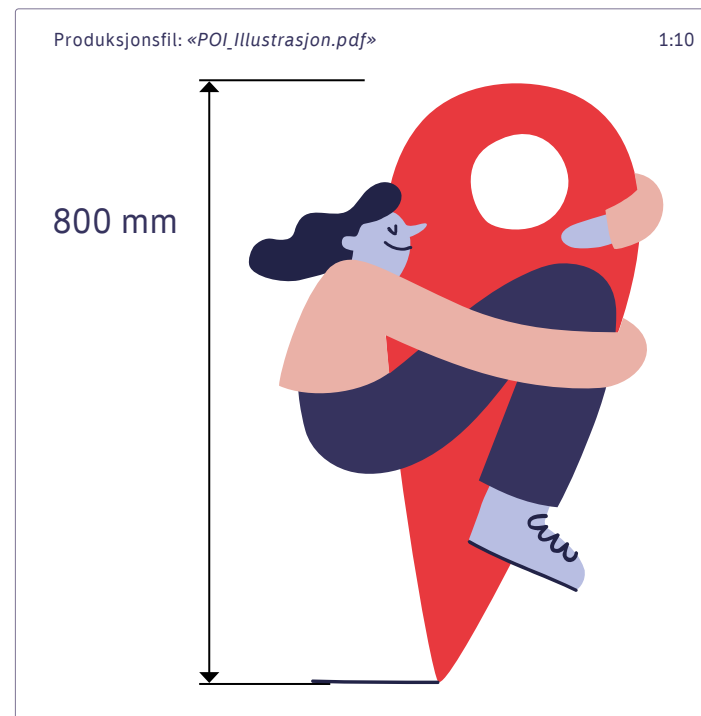
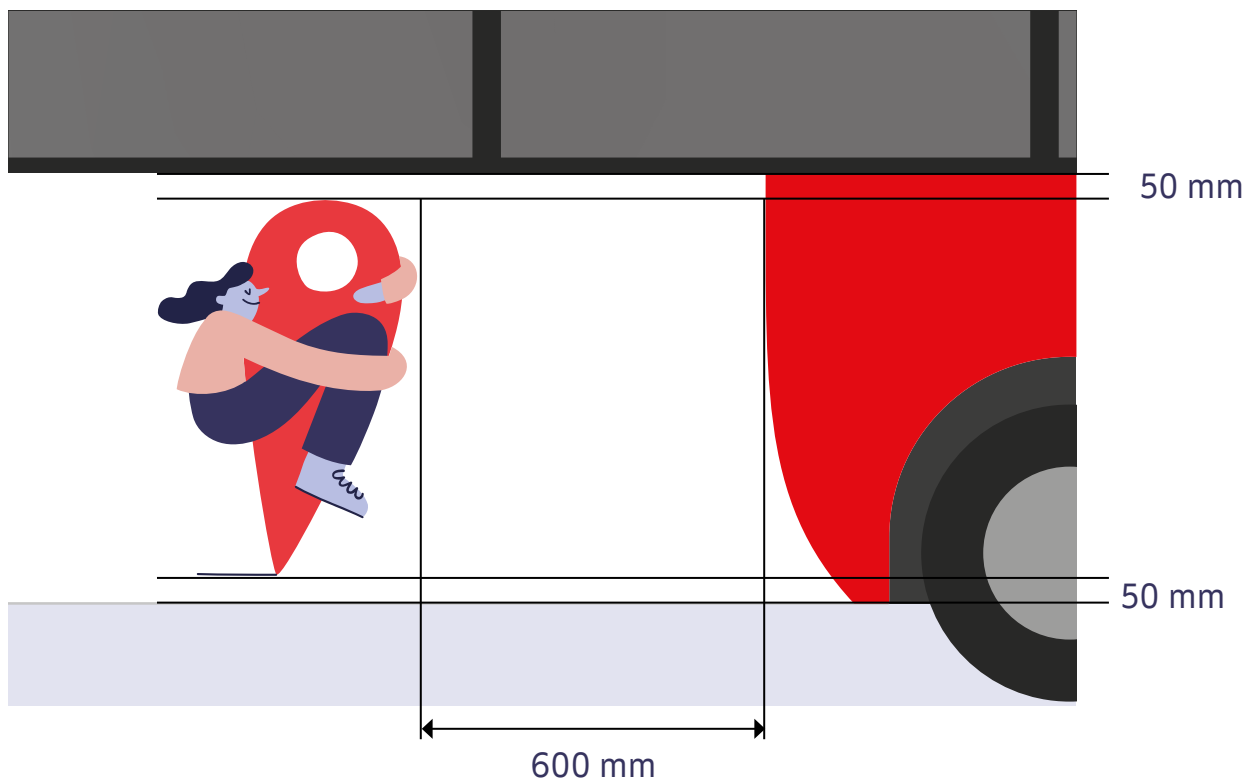

# 21 Internnummer (bak)

21.1 Internnummer skal være ensfarget hvitt. Det skal plasseres på høyre side av vognens bakside, opp under vinduet. Det skal være 50 mm avstand til vinduet eller eventuelle platekanter.

21.2 Det er den enkelte operatørs ansvar å gjøre klar produksjonsfil til internnummer. Internnummer skal være 60 mm i høyden, og ta i bruk skrifttypen TID Medium. TID Medium lastes ned på nettsiden [brand.ruter.no](http://brand.ruter.no) under seksjonen *Identitet > Visuell profil > Typografi*.

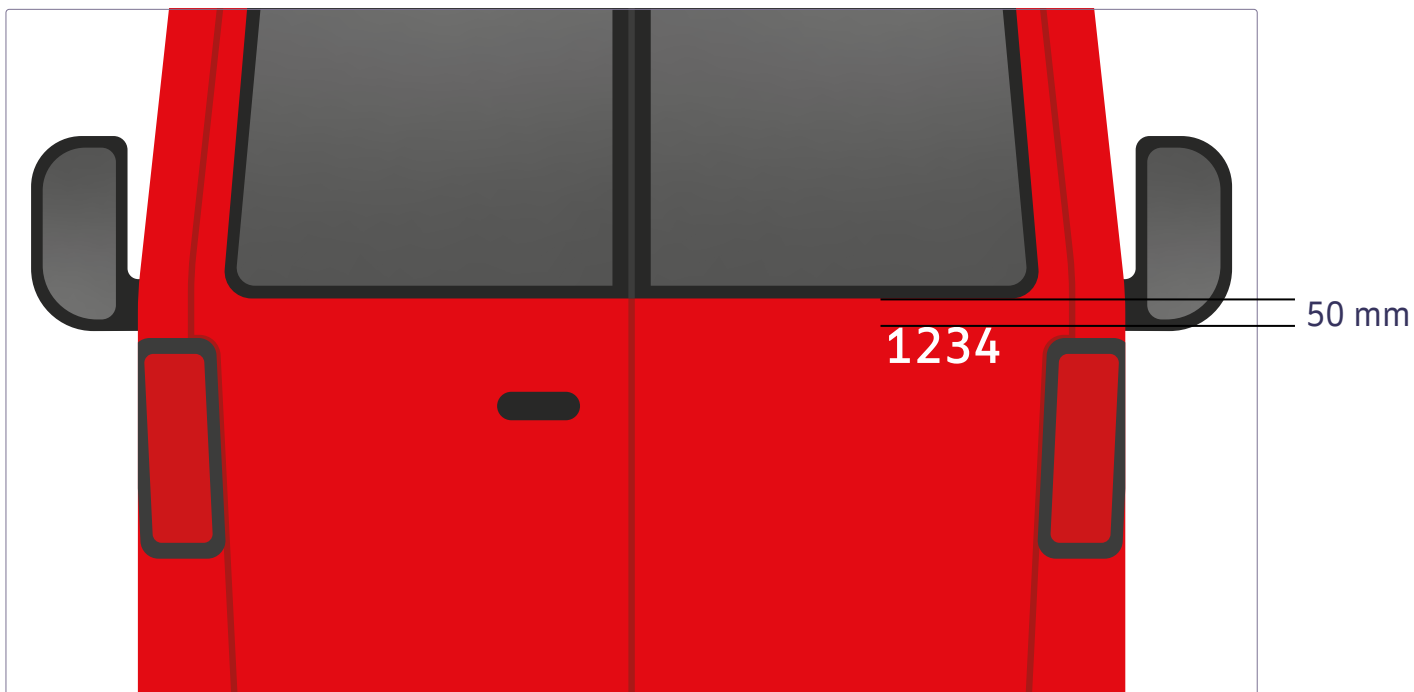
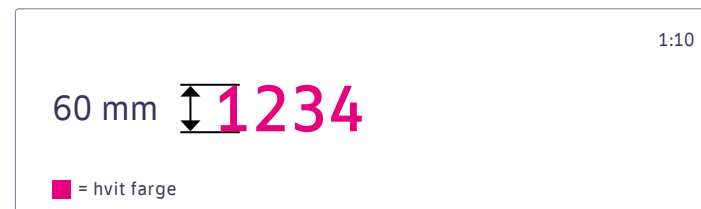

RuterPluss

# Minibuss innvendig profilering

---

Høy grad av Ruter-profilering

# 22 Grunnfarger innvendig

22.1 Interiøret skal ha en nøytral grunnfarge.

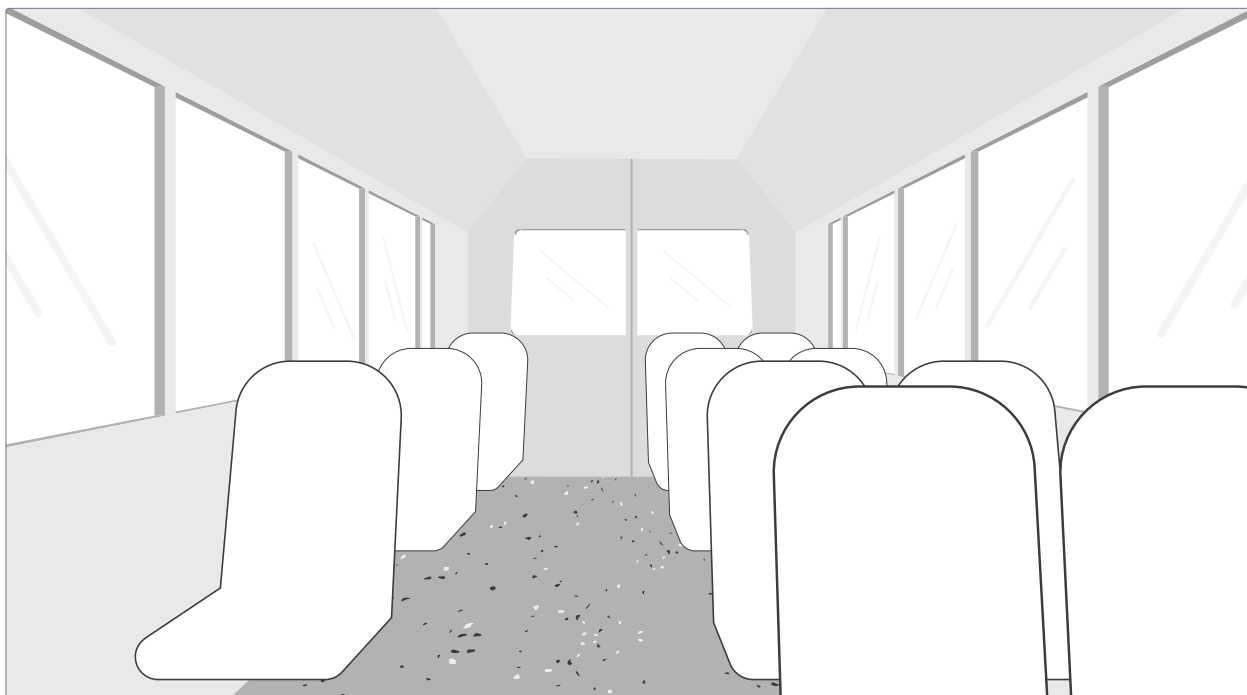

# 23 Kontrastmerking innvendig

- 23.1 Kanter, trapper, stigtrinn og andre utspring skal kontrastmerkes med en gul linje.
- 23.2 Det er kun kanter som skal tråkkes over, eller som potensielt kan utgjøre en risiko, som skal kontrastmerkes. Kanter som ikke er i veien skal ikke kontrastmerkes.

## Kontrastmerking

CMYK 0, 20, 100, 0  
RAL 1003  
PMS 123  
NCS S 1080-Y10R

! Fargekoder er veiledende eksempler.

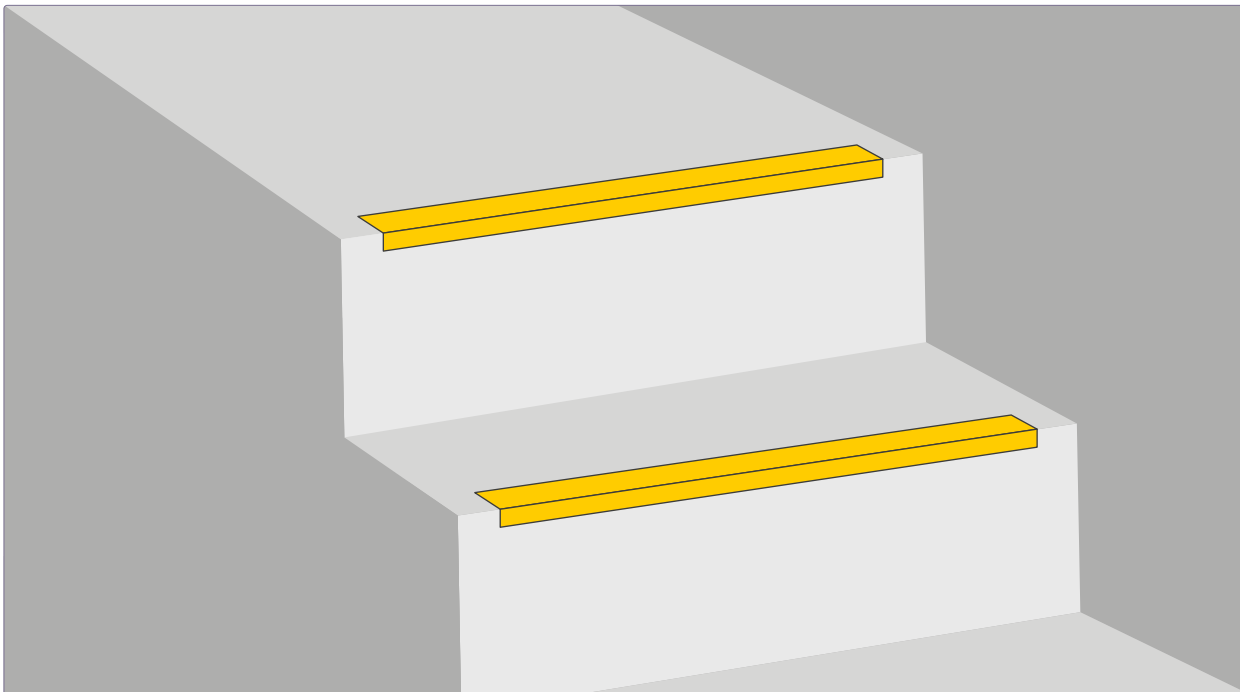

# 23 Kontrastmerking innvendig

23.3 Alle holdestenger, bøyer og håndtak som har som hensikt at man skal holde seg i skal kontrastmerkes med en gul farge.

## Kontrastmerking

CMYK 0, 20, 100, 0  
RAL 1003  
PMS 123  
NCS S 1080-Y10R

! Fargekoder er veiledende eksempler.





# 24 Farger og mønster på seter

24.1 Setetrekket skal ha mørk blå grunnfarge.

24.2 Hvis det er mulighet for å integrere flere farger i setetrekken skal den røde profilmfargen benyttes som sekundærfarge, for eksempler langs kantene på setetrekket, sømmer eller som fargeinnslag i selve stoffet.

24.3 Setetrekket skal ikke inneholde noen logoer.

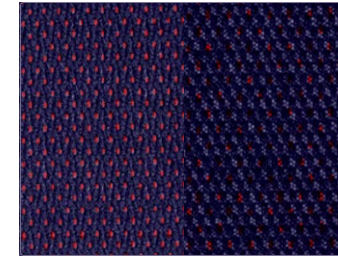

Eksempler på stoff med fargeinnslag



Veiledende eksempel.

## Grunnfarge 1

CMYK	99, 94, 40, 41
RAL	--
PMS	2766 C
NCS	--

## Grunnfarge 2

CMYK	91, 86, 34, 23
RAL	290 30 15
PMS	5265 C
NCS	6020-R60B

## Mønster 2

CMYK	0, 100, 100, 0
RAL	3028
PMS	185 C
NCS	S 1085-Y90R

Fargekoder er veiledende eksempler.

# Alternativt design

## Farger og mønster på seter

- 24.4 Dersom løsningen på forrige side ikke er mulig kan andre detaljer på setet være røde, for eksempel sømmer, eller bisebånd langs kantene på setetrekket.
- 24.5 Eventuelle alternative løsninger på setemønster og farger skal sjekkes og godkjennes av Ruter før det blir implementert.

### Alternativ 1



Grunnfarge	CMYK	91, 86, 34, 23
	RAL	290 30 15
	PMS	5265 C
	NCS	6020-R60B

Mønster 2	CMYK	0, 100, 100, 0
	RAL	3028
	PMS	185 C
	NCS	S 1085-Y90R

**i** Fargekoder er veiledende eksempler.

# 25 Farger på stoppsignalknapper

- 25.1 Eventuelle generelle stoppsignalknapper skal være røde.
- 25.2 Eventuelle stoppsignalknapper for personer med redusert mobilitet (PRM) skal være blå.
- 25.3 Tekst eller piktogram på alle stoppsignalknapper skal være hvit.
- 25.4 Knapphus på alle stoppsignalknapper skal være lys grå.

	<b>Stoppsignal-knapp (generell)</b>	CMYK 0, 100, 100, 0 RAL 3020 PMS 485 NCS S 1085-Y90R
---	-------------------------------------	---

	<b>Stoppsignal-knapp (PRM)</b>	CMYK 100, 50, 0, 0 RAL 5005 PMS 285 NCS S 4060-R90B
---	--------------------------------	--

<b>Tekst/piktogram (Alle)</b>	CMYK 0, 0, 0, 0 RAL 9010 PMS Opaque white NCS S 0500-N
-------------------------------	---

<b>Knapphus (Alle)</b>	CMYK 0, 0, 0, 8 RAL 110-2 PMS Cool Gray 1 NCS S 1000-N
------------------------	---

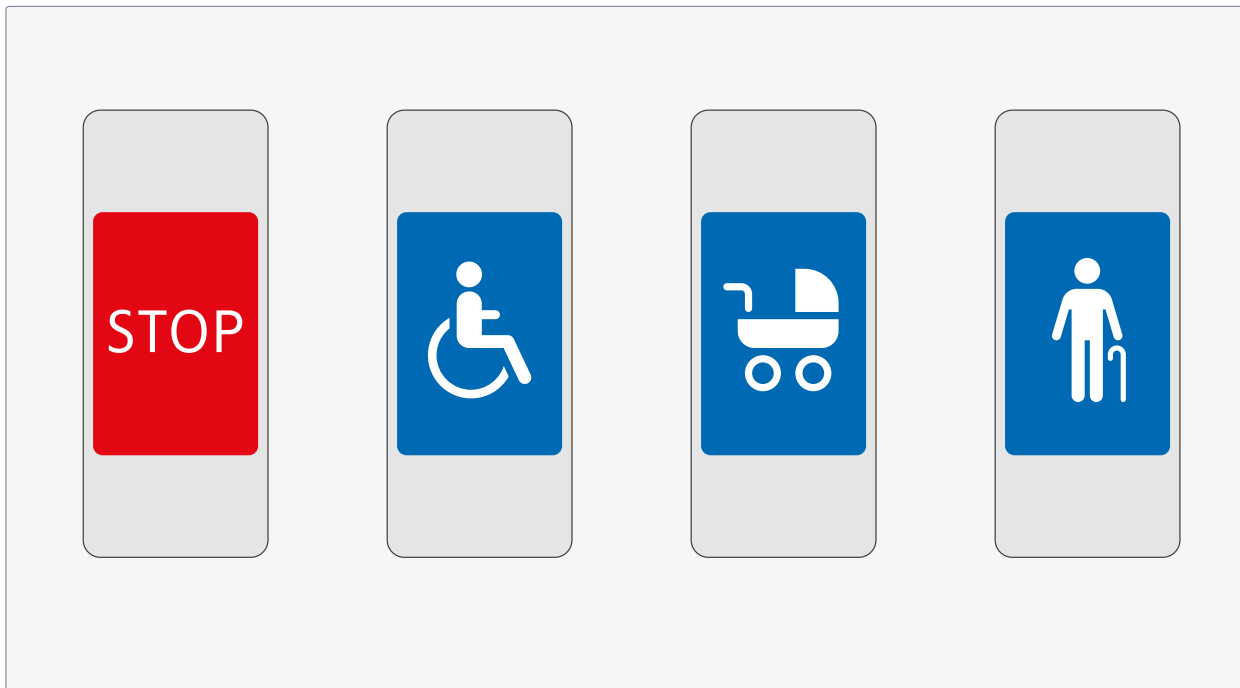

 Fargekoder er veiledende eksempler.

# 26 Merking ved førerområde

26.1 Hvis vognen benytter videoovervåking skal merke «Videoovervåking» plasseres i nærheten av førerområdet, slik at denne er synlig for ombordstigende. Eksakt plassering av dette merket vil være avhengig av vognens utforming, og det tillates dermed andre plassering enn på illustrasjonen.

26.2 På merke «Videoovervåking» må teksten [Behandlingsansvarlig AS] erstattes med navn på operatør før merket produseres.

Produksjonsfil: «i10\_01\_01\_Surveillance\_camera\_120x150.pdf»

1:4

150 mm

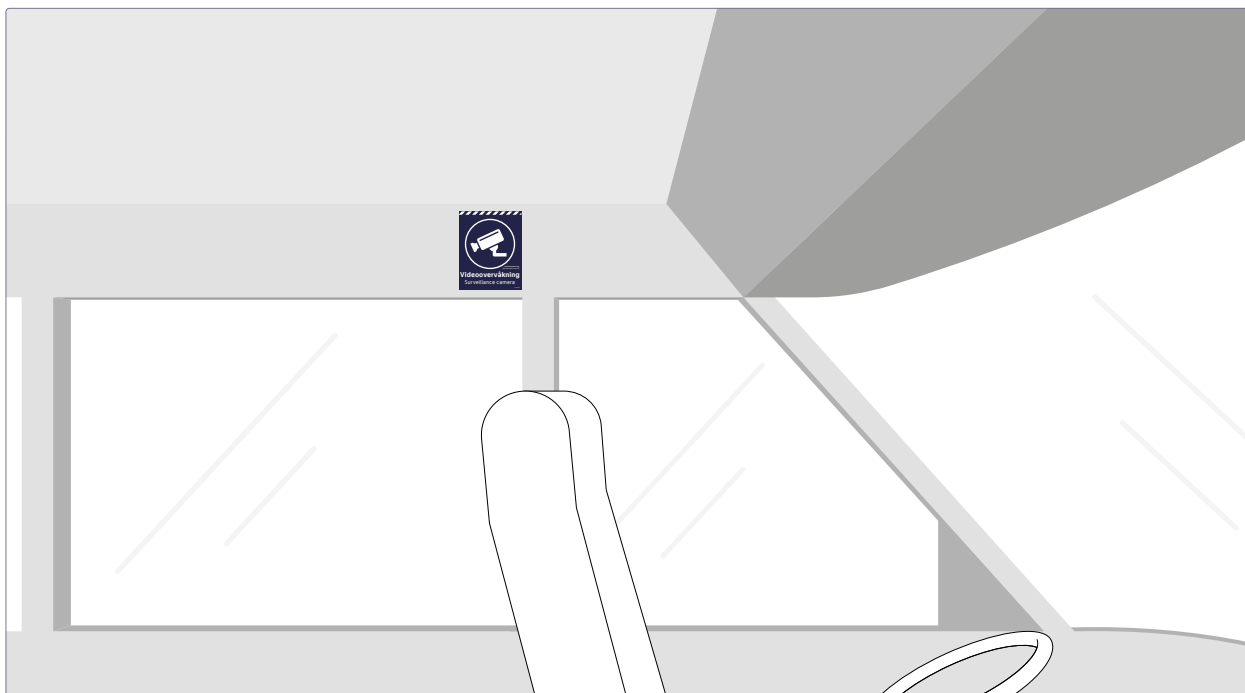

# 26 Merking ved førerområde

26.3 Merke for kapasitet plasseres foran i vognen, eksempelvis på frontrute i øverste høyre hjørne, eller over frontruten mot høyre side. Eksakt plassering av dette merket vil være avhengig av vognens utforming, og det tillates dermed andre plassering enn på illustrasjonen.

26.4 På merke for kapasitet må riktig antall passasjerer og eventuell bagasjevekt fylles inn før merket produseres.

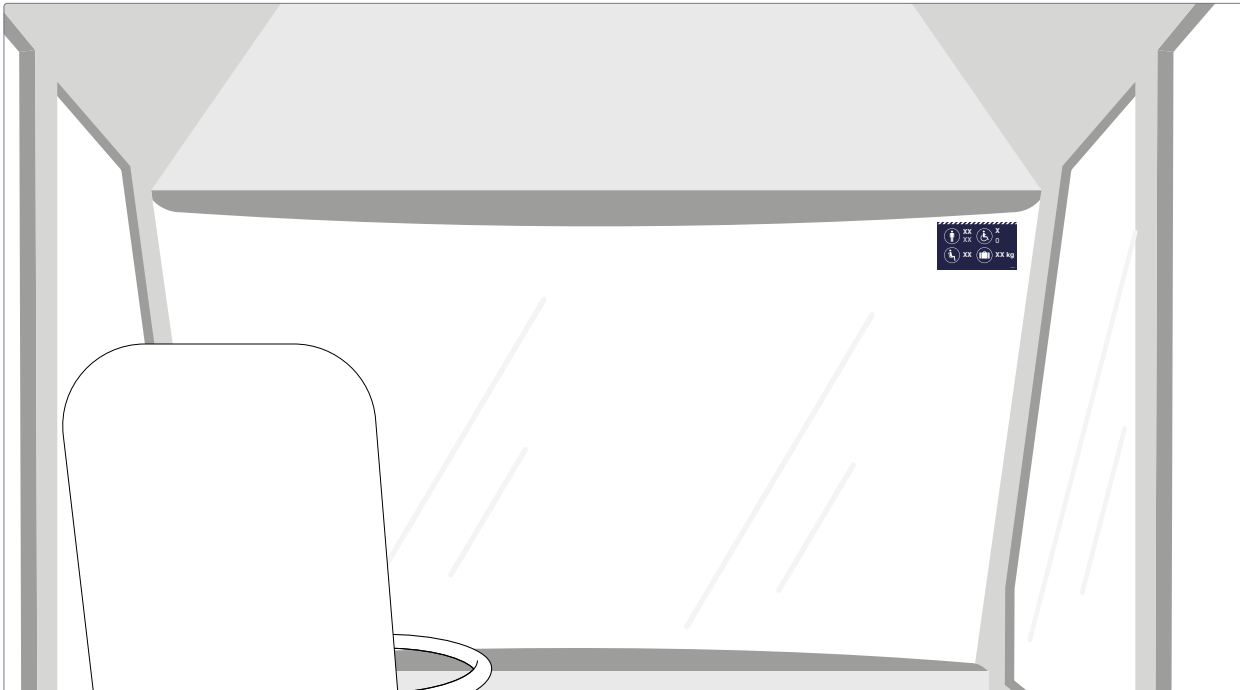
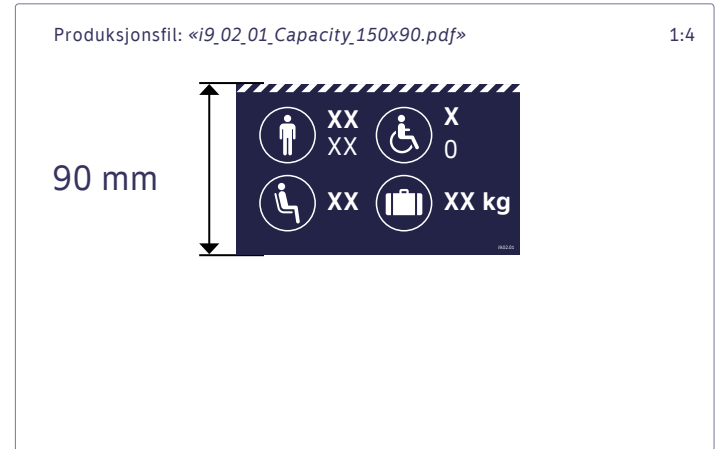

# 27 Merking av førstehjelp og brannslukker 46

- 27.1 Merke for førstehjelp og brannslukkingsapparat plasseres på dør eller luke til der førstehjelpsskrin og/eller brannslukkingsapparat oppbevares. Vurder ut i fra situasjonen om det vil være best å bruke små (60x60) eller store (120x120) merker. Det skal være 10 mm avstand mellom merkene om disse plasseres ved siden av hverandre.
- 27.2 Dersom brannslukkingsapparat og førstehjelpsskrin oppbevares åpent og er godt synlig kan heller varianten med pil brukes. Se neste side.

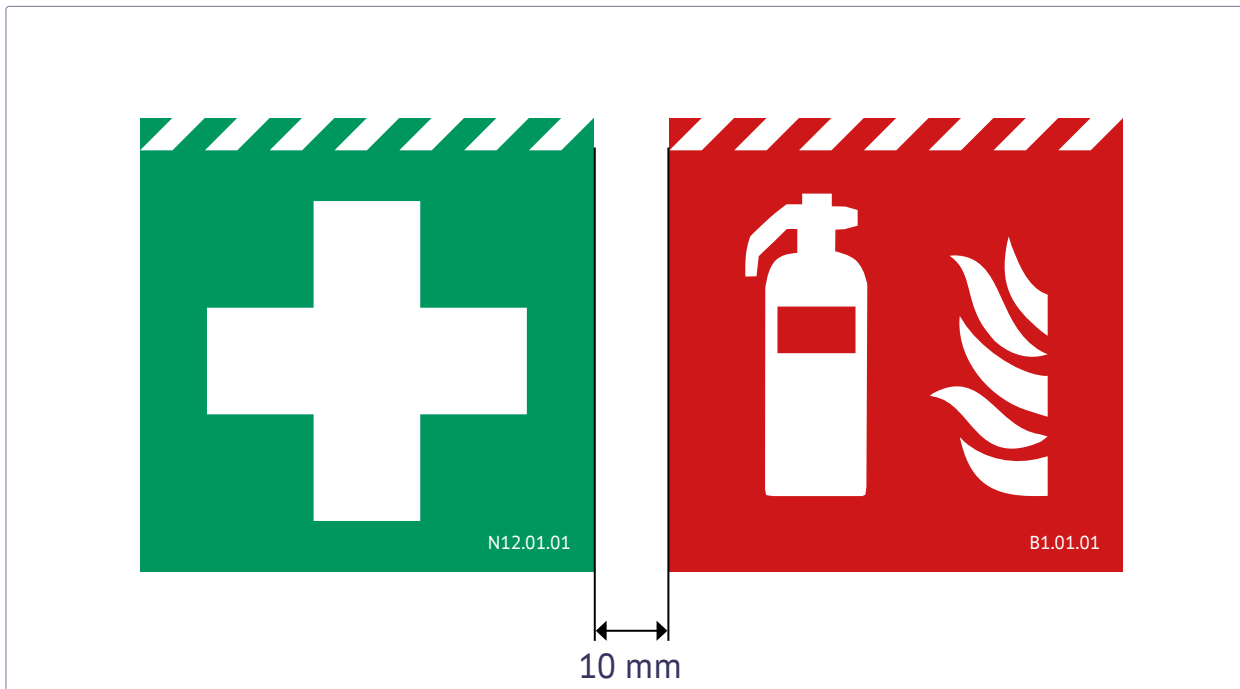

Produksjonsfil: «N12\_01\_01\_First\_aid\_60x60.pdf»  
«N12\_02\_01\_First\_aid\_120x120.pdf» 1:4

60 mm

120 mm

Produksjonsfil: «B1\_01\_01\_Fire\_extinguisher\_60x60.pdf»  
«B1\_02\_01\_Fire\_extinguisher\_120x120.pdf» 1:4

60 mm

120 mm

❗ Obs! Disse merkene trykkes på etterlysende folie.

# 27 Merking av førstehjelp og brannslukker 47

27.3 Merke for førstehjelp og brannslukkingsapparat med pil plasseres slik at de mest mulig tydelig henviser til førstehjelpsskrinet og brannslukkingsapparatet. Eksakt plassering av merkene må vurderes ut i fra situasjonen. Det skal være 10 mm avstand mellom merkene om disse plasseres ved siden av hverandre.

27.4 Dersom merkene plasseres sammen skal det benyttes samme format på begge, enten stående eller liggende. Sørg også for at merkene ikke peker «på tvers» av hverandre. Eksempelvis hvis pilen peker nedover, bør også selve merket plasseres nederst.

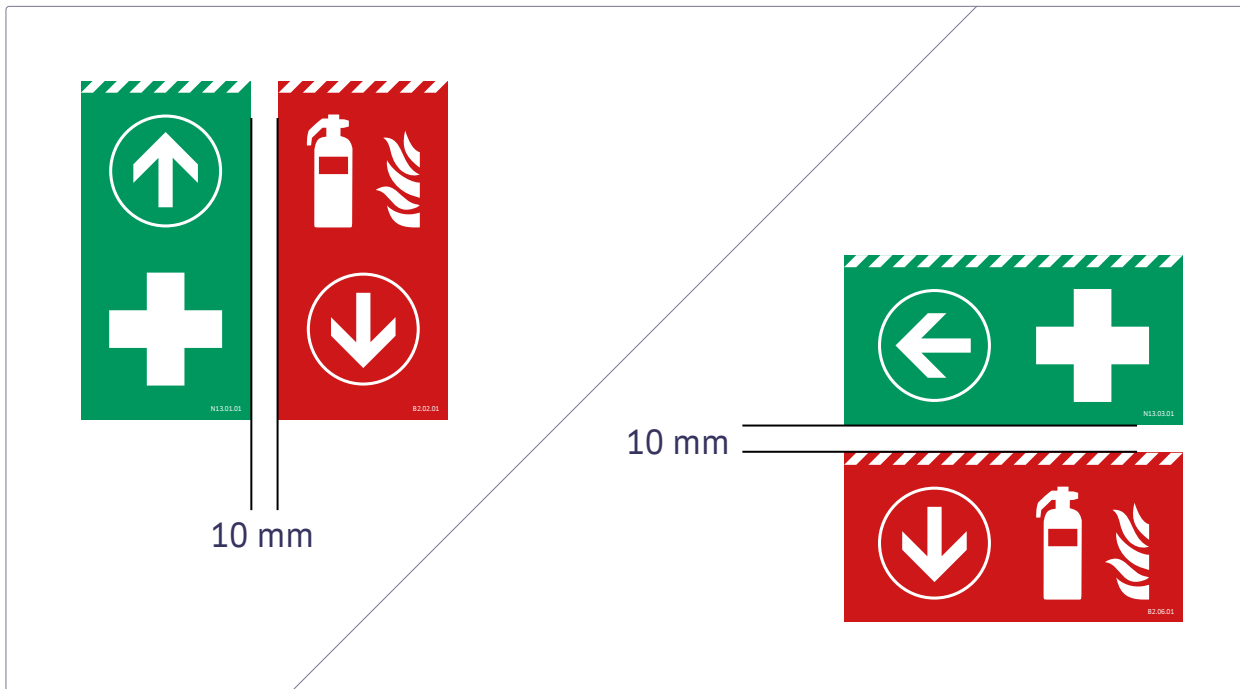

Produksjonsfil: «N13\_01\_01\_First\_aid\_arrow\_up\_60x120.pdf» 1:4  
«N13\_02\_01\_First\_aid\_arrow\_down\_60x120.pdf»  
«N13\_03\_01\_First\_aid\_arrow\_left\_120x60.pdf»  
«N13\_04\_01\_First\_aid\_arrow\_right\_120x60.pdf»  
«N13\_05\_01\_First\_aid\_arrow\_up\_120x60.pdf»  
«N13\_06\_01\_First\_aid\_arrow\_down\_120x60.pdf»

120 mm

60 mm

Produksjonsfil: «B2\_01\_01\_Fire\_extinguisher\_arrow\_up\_60x120.pdf» 1:4  
«B2\_02\_01\_Fire\_extinguisher\_arrow\_down\_60x120.pdf»  
«B2\_03\_01\_Fire\_extinguisher\_arrow\_left\_120x60.pdf»  
«B2\_04\_01\_Fire\_extinguisher\_arrow\_right\_120x60.pdf»  
«B2\_05\_01\_Fire\_extinguisher\_arrow\_up\_120x60.pdf»  
«B2\_06\_01\_Fire\_extinguisher\_arrow\_down\_120x60.pdf»

120 mm

60 mm

❗ Obs! Disse merkene trykkes på etterlysende folie.

# 28 Merking ved dørene

- 28.1 Hvis døren har løsning for nødutgang skal merke for nødutgang knyttet til dør plasseres like ved knapp/bryter for nødutgang, med 10 mm avstand. Merket skal om mulig plasseres midtstilt ved siden av knappen/ bryteren.
- 28.2 Sørg for at det brukes et merke som beskriver bruk av nødutgangen på riktig måte. Ta høyde for hva slags grensesnitt nødutgangen består av (knapp/bryter/håndtak). Om nødutgangen bruker en annen løsning må Ruter kontaktes slik at nye retningslinjer og produksjonsfiler kan lages.

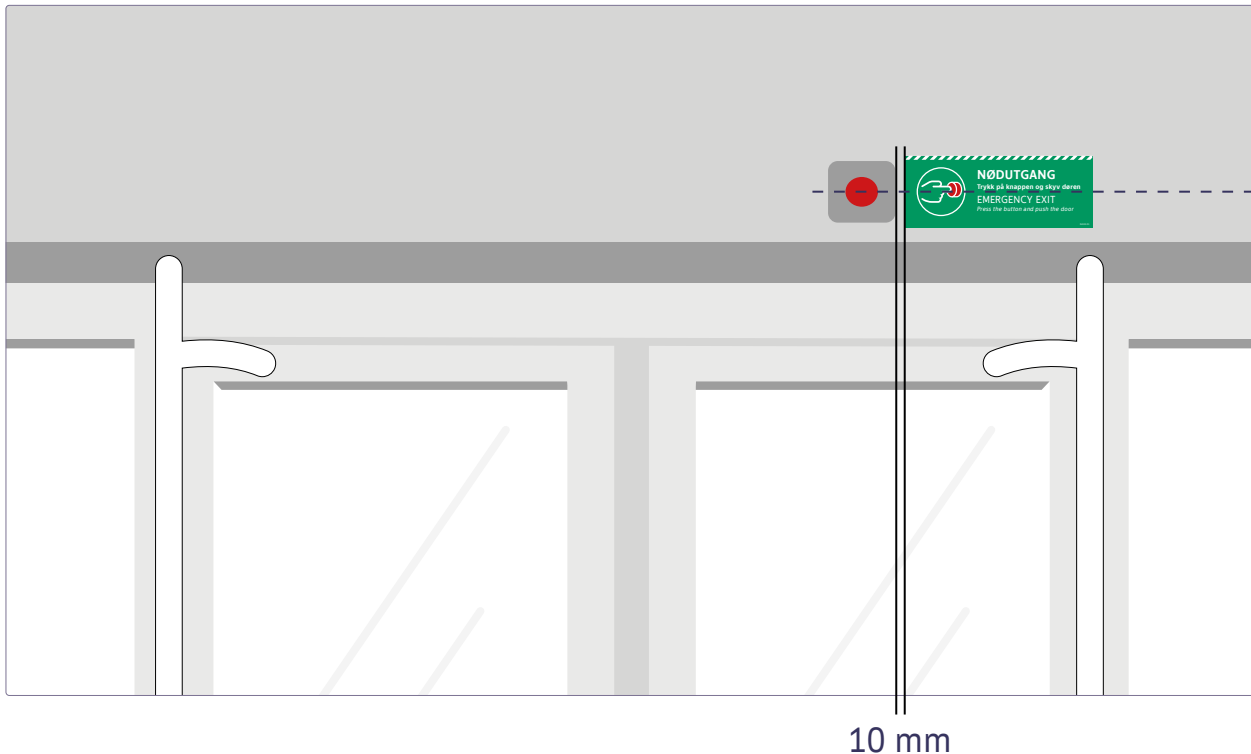

Produksjonsfil: «N2\_02\_01\_Emergency\_exit\_button\_push\_195x75.pdf» 1:3

75 mm

Produksjonsfil: «N23\_02\_01\_Emergency\_exit\_switch\_push\_195x75.pdf» 1:3

75 mm

Produksjonsfil: «N23\_02\_01\_Emergency\_exit\_handle\_push\_195x75.pdf» 1:3

75 mm

❗ Obs! Dette merket trykkes på etterlysende folie.



# Alternative plasseringer

## Merking ved dørene

28.3 Hvis det ikke er plass til merke for nødutgang som anvist kan disse alternativt plasseres over eller under knappen/bryteren. Benytt ellers samme prinsipper for plassering og avstand.

### Alternativ 1

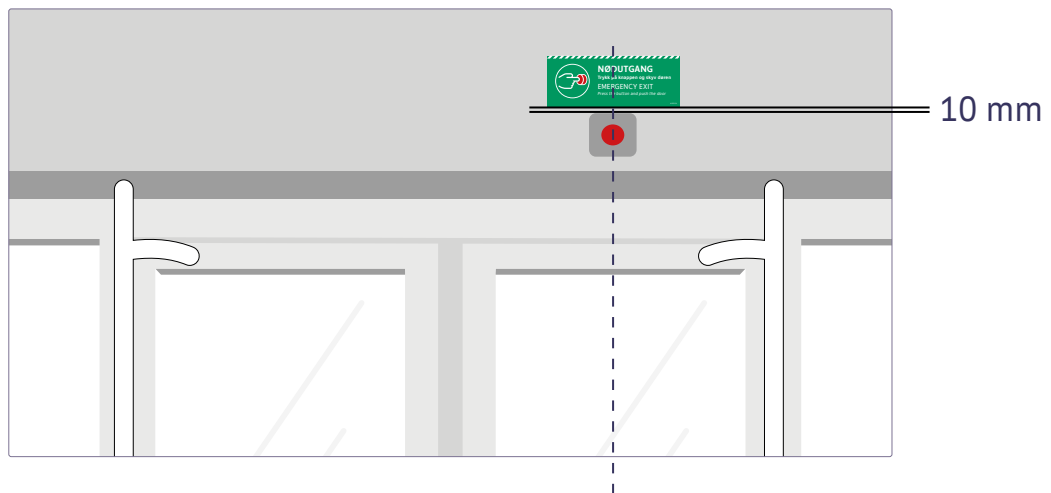

# 28 Merking ved dørene

28.4 Hvis døren har bevegelige eller roterende stenger som det er mulig å gripe tak i skal disse merkes med merke med piktogram for å ikke holde i stang. Det skal plasseres to merker på hver stang, henholdsvis 100 cm og 170 cm opp fra gulvet.

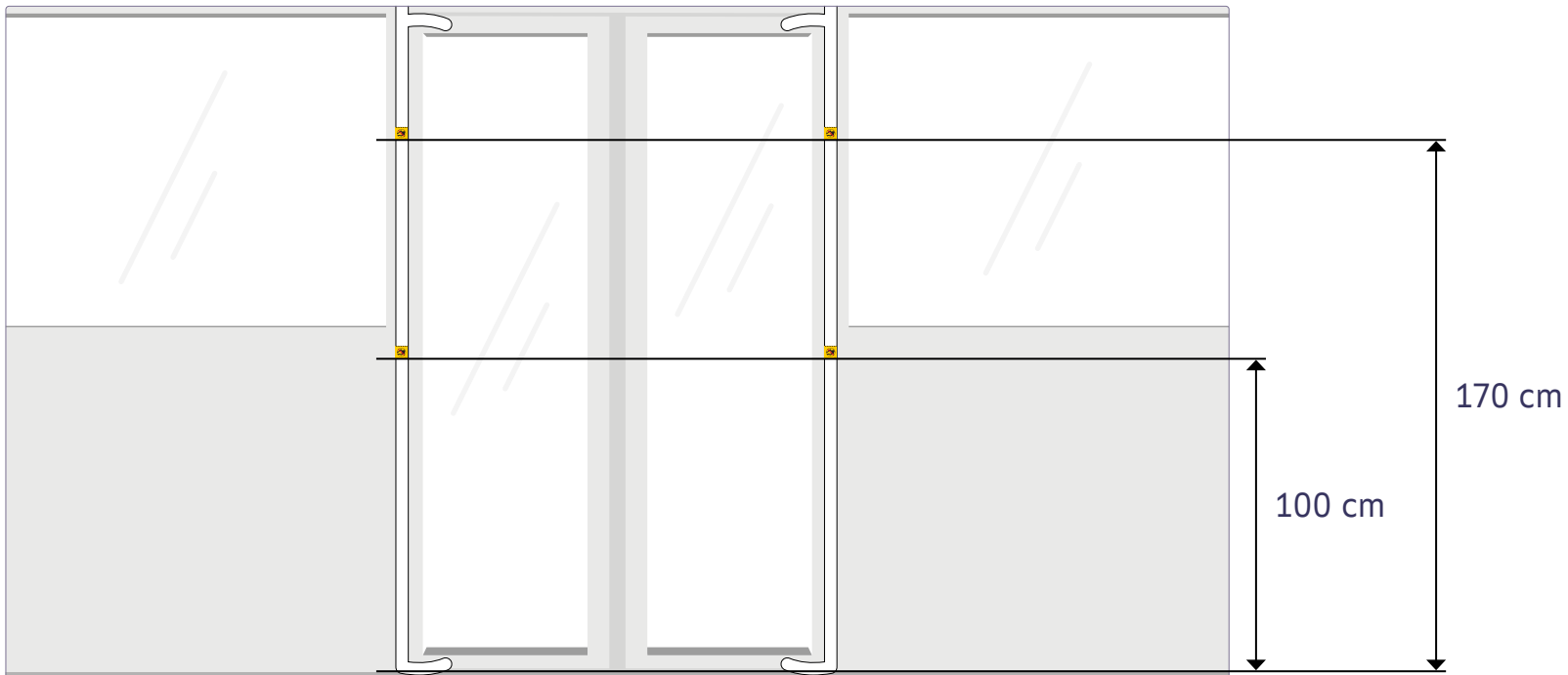
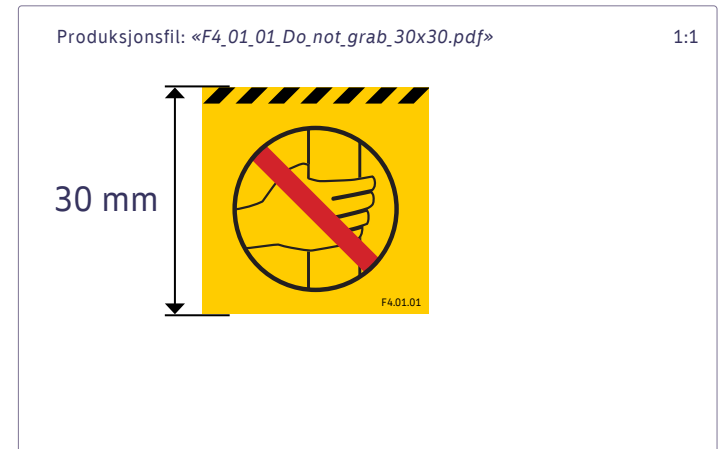

# 29 Merking av nødutgang på vindu

51

29.1 Merke for nødutgang knyttet til vindu med nødhammer plasseres langs kanten av vinduet, nærmest der nødhammeren befinner seg. Merket skal midtstilles med nødhammeren, med 10 mm avstand til vinduskant.



Produksjonsfil: «N3\_02\_01\_Emergency\_exit\_hammer\_195x75.pdf»

1:3



❗ Obs! Dette merket er tosidig.

❗ Obs! Dette merket trykkes på etterlysende folie.

# 30 Merking av nødutgang i tak

- 30.1 Merke for nødutgang knyttet til takluke plasseres på takluken midtstilt med håndtaket for nødutgang. Det skal være 10 mm avstand til håndtaket, eller eventuelle andre kanter.
- 30.2 Sørg for at merket er plassert slik at leseretningen er riktig når man sitter med kjøreretningen.

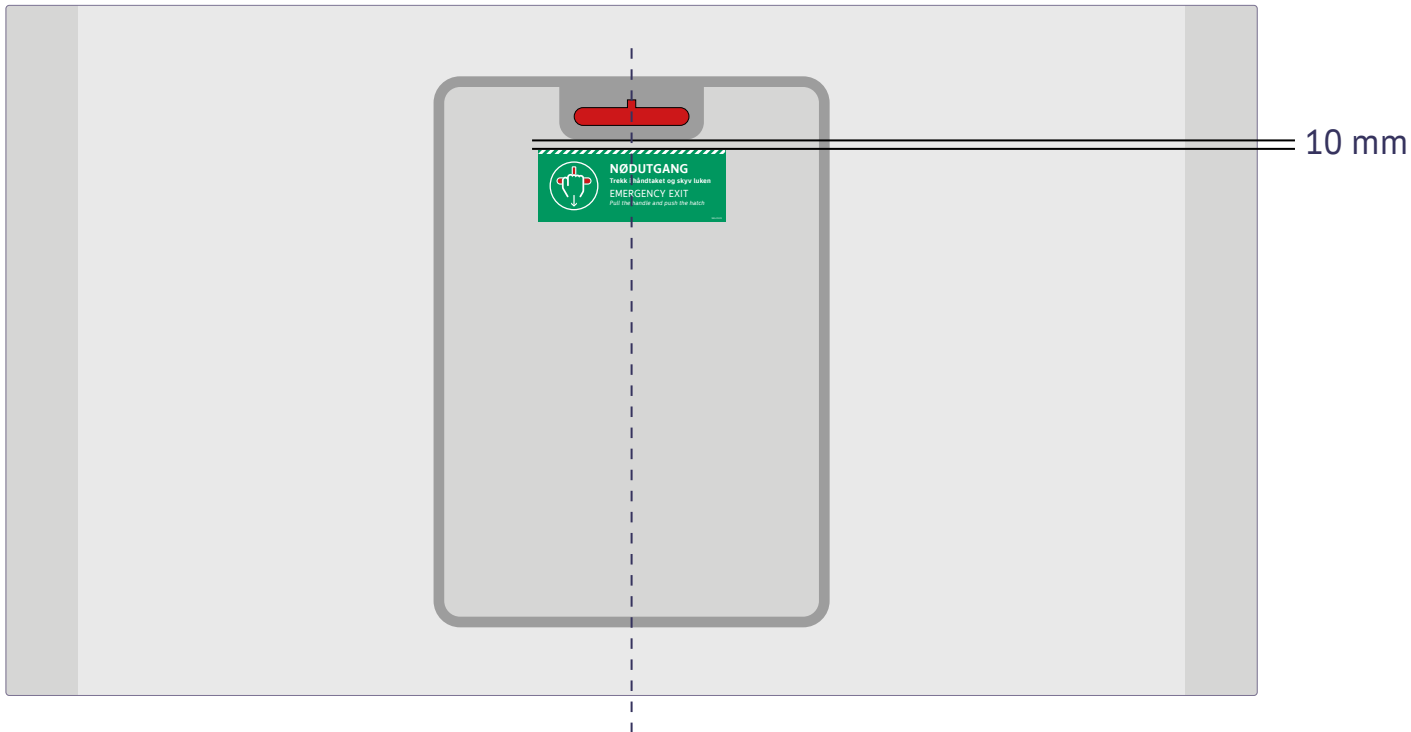
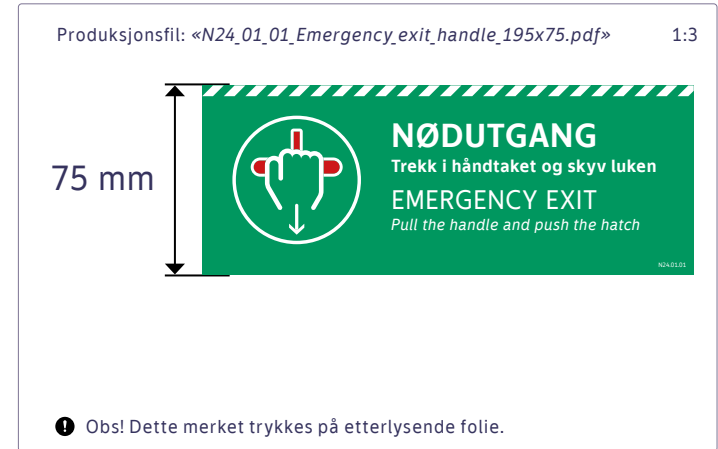

# 30 Merking av nødutgang i tak

30.3 Merke for nødutgang knyttet til takluke med vindu med nødhammer plasseres på vindu midtstilt med nødhammeren. Det skal være 10 mm avstand til nødhammeren, eller eventuelle andre kanter.

30.4 Sørg for at merket er plassert slik at leseretningen er riktig når man sitter med kjøreretningen.

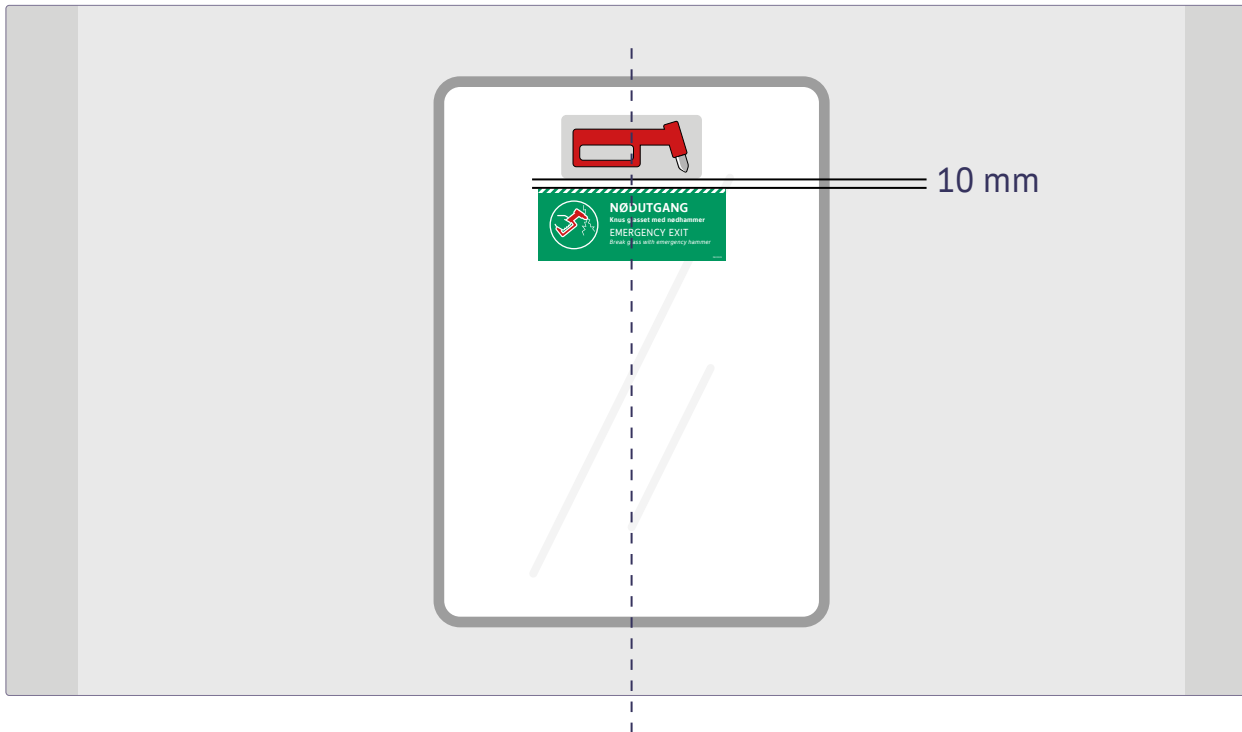

Produksjonsfil: «N3\_02\_01\_Emergency\_exit\_hammer\_195x75.pdf» 1:3

75 mm

**NØDUTGANG**  
Knus glasset med nødhammer  
**EMERGENCY EXIT**  
Break glass with emergency hammer

**NØDUTGANG**  
**EMERGENCY EXIT**

- ❗ Obs! Dette merket er tosidig.
- ❗ Obs! Dette merket trykkes på etterlysende folie.

# 31 Generell merking av nødutgang

! Det bør alltid prioriteres å bruke beskrivende merking fremfor generell merking på nødutgang.

31.1 Dersom det i tillegg er behov for en generell merking av nødutgang kan merke med kun tekst «Nødutgang» benyttes. Det skal plasseres med minimum 50 mm avstand til andre merker, eller eventuelle kanter.

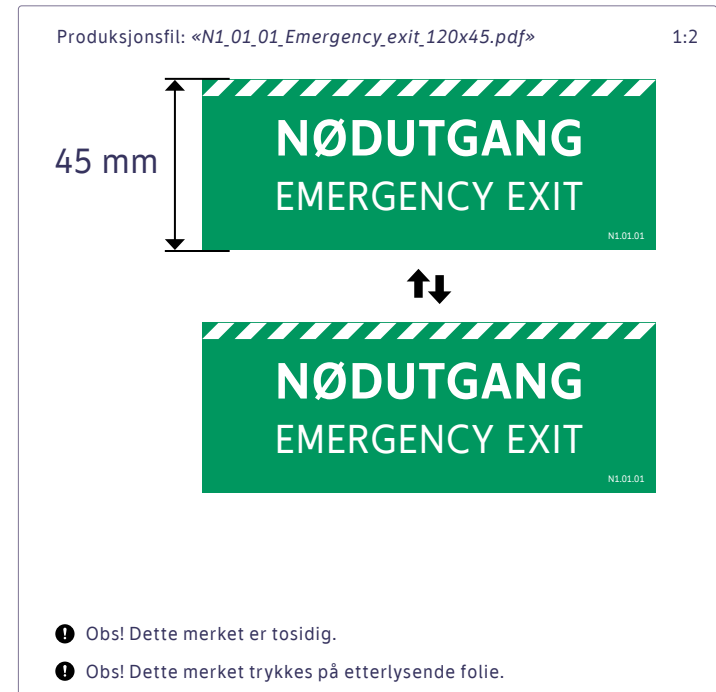

# 32 Merking av USB mobillader

! Dette kravet gjelder *kun* i de tilfeller der eventuelle USB uttak ikke er markert med lys.

32.1 Hvis eventuelle USB uttak ikke er markert med lys skal merke for mobillader plasseres midtstilt med uttaket, enten til høyre eller til venstre. Det skal være 10 mm avstand til uttaket.

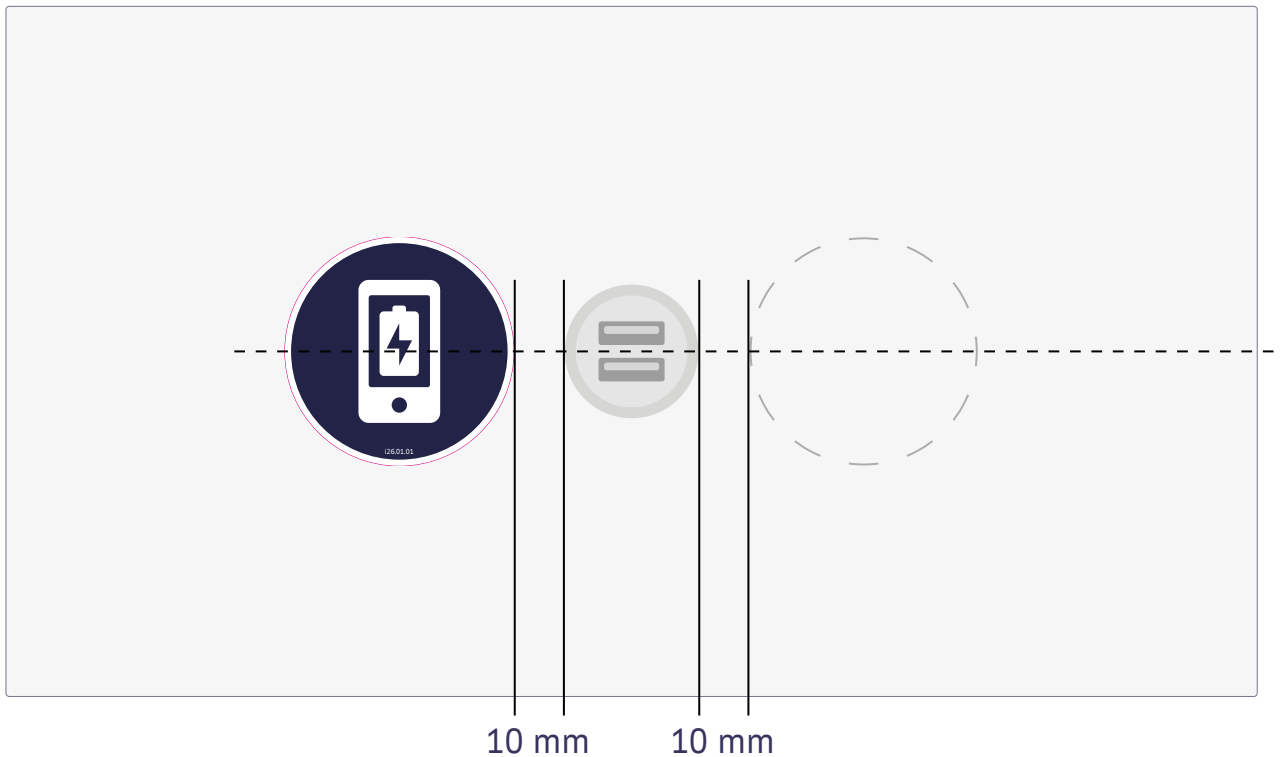
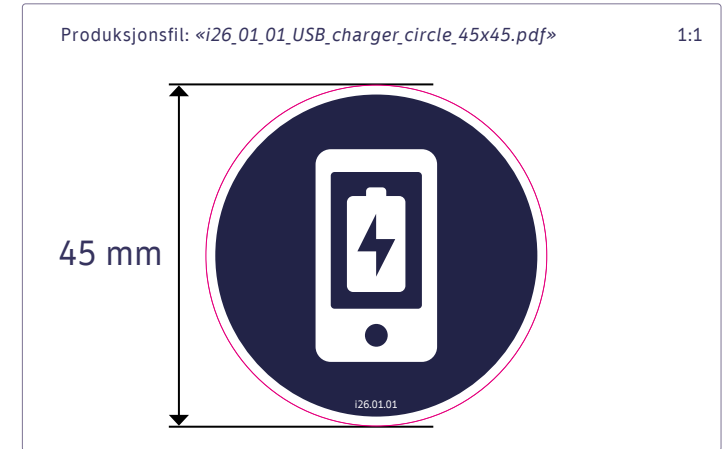

# Alternative plasseringer

## Merking av USB mobillader

32.2 Hvis det ikke er plass til merket som anvist kan merket alternativt plasseres under eller over uttaket. Benytt samme prinsipper for plassering og avstand.

### Alternativ 1

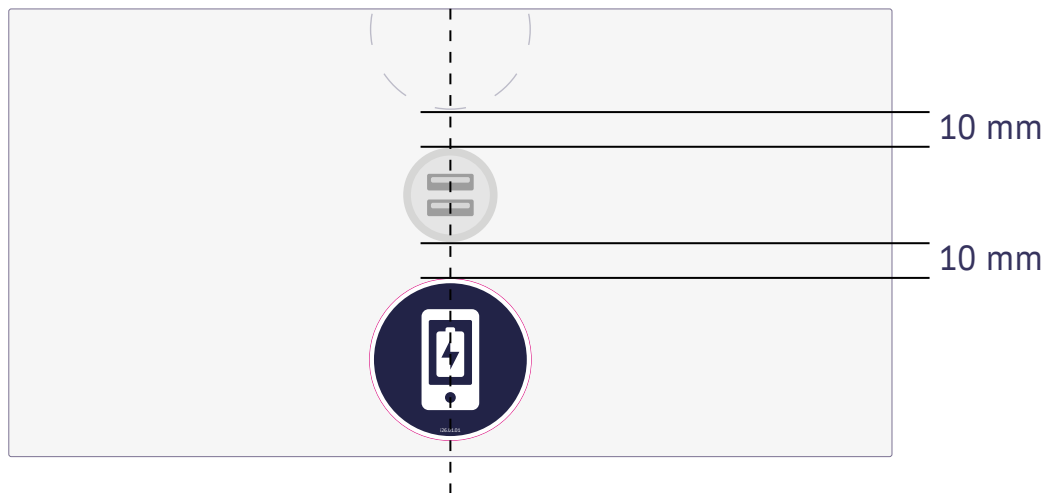



# 33 Merking av kortleser

- 33.1 Alle kortlesere skal være merket med grønt IO-merke med hvitt symbol og tekst.
- 33.2 Merket skal være heldekkende på flaten som kortet kan leses av på, og kan derfor trenge justeringer avhengig av kortleserens fasong. Ruter tilpasser produksjonsfilen etter egne mål.
- 33.3 Kortlesere der merket vises på en skjerm behøver ikke ytterligere merking.

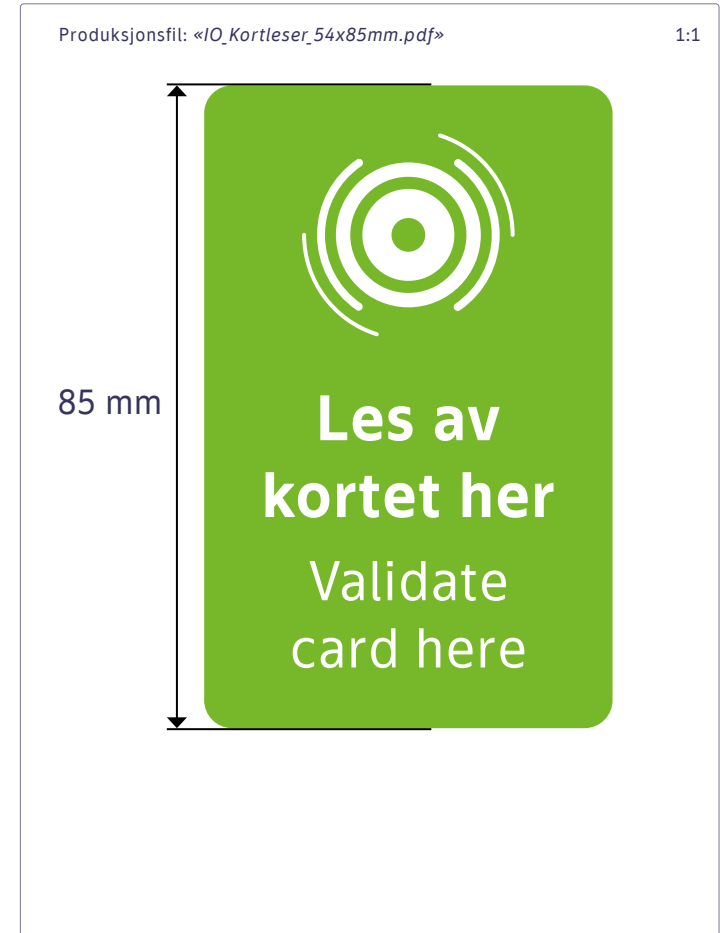

RuterMini

# Personbil utvendig profilering

---

Mindre grad Ruter-profilering

# 34 Ruter logo

34.1 Ruters logo skal være ensfarget blå på hvite kjøretøy

34.2 Ruters logo skal plasseres med samme plassering på begge sider av kjøretøyet, enten på dør, vindu eller sidepanel. Om mulig skal det være 70 mm avstand til plate/vinduskanter, og til andre logoer og merker. Den eksakte plasseringen vil være avhengig av kjøretøy og operatørselskap, og vil kunne variere fra eksempelet under. Plassering avtales med Ruter etter Kontraktsinngåelse.

Produksjonsfil: «Ruter\_logo\_taxi\_blue.pdf»

1:10

70 mm  **Ruter#**

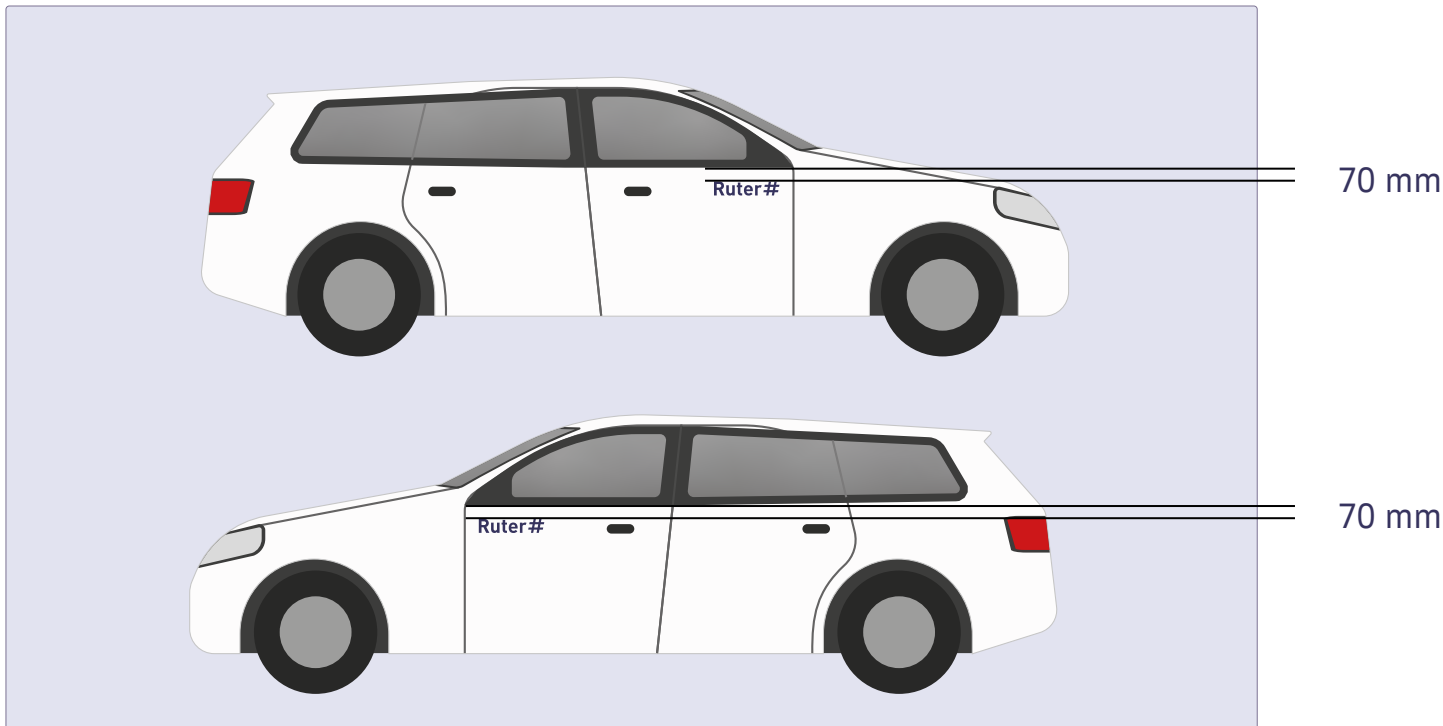

# 35 Løyvenummer for taxi

! Gjelder *kun* for kjøretøy som har krav til merking med taxi løyvenummer.

- 35.1 Løyvenummer for taxi skal være ensfarget blå på hvite kjøretøy.
- 35.2 Løyvenummer plasseres på begge sider av kjøretøyet på dør, med 150 mm avstand til eventuell Ruter logo.
- 35.3 Det er den enkelte operatørs ansvar å gjøre klar produksjonsfil til løyvenummer. Løyvenummeret skal være 100 mm i høyden, og ta i bruk skrifttypen TID Medium. TID Medium lastes ned på nettsiden [brand.ruter.no](http://brand.ruter.no) under seksjonen *Identitet > Visuell profil > Typografi*.

