

Rosenholm bussanlegg

26.08.2019

Kristin Mathisen, fagansvarlig bussanlegg

Ruter D

Ruter#

Dialogkonferanse 21.08.2019

1. Tilbakemelding fra tilbyderne
2. Rosenholm bussanlegg
3. Leie og fremleieavtale
4. Tilleggsareal
5. Sjåførfasiliteter
6. Spørsmål

Tilbakemelding fra tilbydere

- Ruter har mottatt 15 tilbakemeldinger på spørsmål rundt utforming av bussanlegg
- Godt fornøyd med tilbakemeldingene
- De fleste er tatt til etterretning iom at de stort sett omhandler forhold knytte til de andre kontraktene

Dialogkonferanse 21.08.2019

1. Tilbakemelding fra tilbyderne
2. Rosenholm bussanlegg
3. Leie og fremleieavtale
4. Tilleggsareal
5. Sjåførfasiliteter
6. Spørsmål

Rosenholmveien 40

- Bussanlegg AS eier og forvalter anlegget
- Tomtearealet er 36,6 daa
- Leiearealet er 11,3 daa
 - Haller og verksted: 3 daa
 - Lager: 3,5 daa
 - Kontorer: 2,7 daa
 - Verksted, tekniske rom: 2 daa
- Parkeringsplass ute til ca. 100 busser
 - Av disse er det strøm og trykkluft til 80 busser
- Asfaltert parkering til 40-45 biler
- Tomten har et utbyggingspotensial på 8,7 daa iht. gjeldene reguleringsplan



Ruter#

Dialogkonferanse 21.08.2019

1. Tilbakemelding fra tilbyderne
2. Rosenholm bussanlegg
3. Leie og fremleieavtale
4. Tilleggsareal
5. Sjøførfasiliteter
6. Spørsmål

Leie- og fremleieavtale

- Ruter har leieavtale til 2023 med opsjon på 5+5 år
- Endring i leieforholdet i ny kontraktsperiode
 - Ruter vil ikke pålegge fremleietaker å leie ut ledige arealer
 - Ruter vil legge frem et hovedareal i konkurransegrunnlaget. Tilbyder kan utover det leie ekstra areal dersom hovedarealet ikke er tilstrekkelig



Dialogkonferanse 21.08.2019

1. Tilbakemelding fra tilbyderne
2. Rosenholm bussanlegg
3. Leie og fremleieavtale
4. Tilleggsareal
5. Sjåførfasiliteter
6. Spørsmål

Tilleggsareal og hydrogen- og biogassanlegg

- Leieavtale med Oppegård kommune
 - Ny forlenget leieavtale er på trappene, men ikke signert
- Tilrettelagt med strømtilkobling, men ikke for elbuss
- Hydrogenanlegget tilfaller Ruters eierskap ved utløp av driftskontrakten i oktober 2020
- Biogassanlegget følger anlegget inn i neste kontrakt

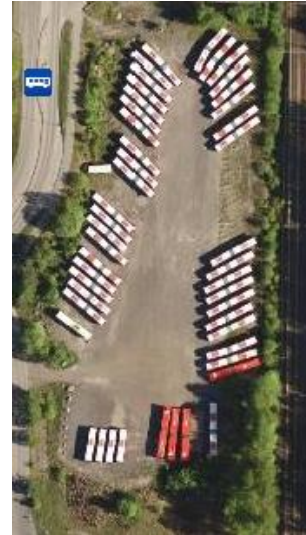

Dialogkonferanse 21.08.2019

1. Tilbakemelding fra tilbyderne
2. Rosenholm bussanlegg
3. Leie og fremleieavtale
4. Tilleggsareal
5. **Sjåførfasiliteter**
6. Spørsmål

Sjåførfasiliteter Oslo syd

- Ruter tar totalansvar for sjåførfasiliteter i den nye kontrakten
- Bussanlegg AS utvikler nye servicehusmoduler som skal implementeres på de stedene der man ikke har hvilerom i tilknytning til t-bane.
- I dagens avtale inngår sjåførfasiliteter på Helsfyr, Mortensrud, Holmlia og Granholtet. Disse videreføres
- Det er i tillegg uttrykt behov for toaletter på Hauketo, Filipstad, Åsbråten, Seterbråten og Bjørndal
- Ruter vil jobbe for å få på plass løsninger her

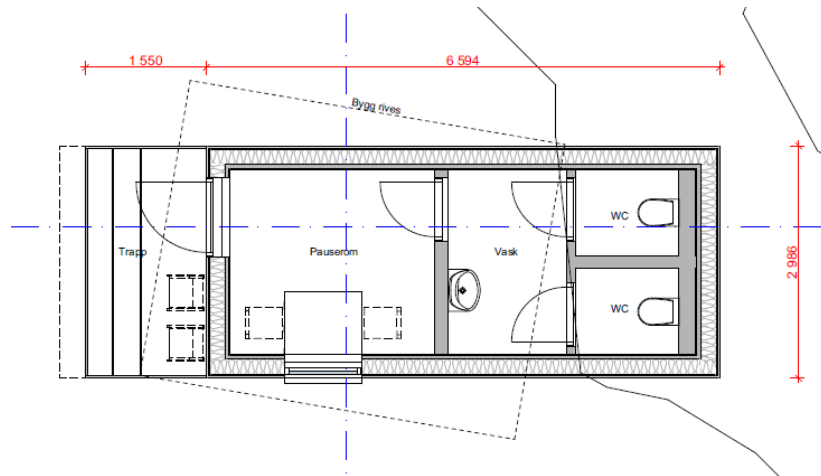

Dialogkonferanse 21.08.2019

1. Tilbakemelding fra tilbyderne
2. Rosenholm bussanlegg
3. Leie og fremleieavtale
4. Tilleggsareal
5. Sjøførfasiliteter
6. Spørsmål

Spørsmål

- Vil det være behov for ytterligere befaring før tilbudskonferansen?
- Vil det være av interesse å videreføre hydrogen og/eller biogassanlegget?
- Ved ev. videreføring av biogass- og hydrogenanlegg – hvordan skal eierformen være? Skal operatør ta fullt eierskap eller skal Ruter eie installasjonene?



Befaring

- Uteområdet oppe på taket, samt tilhørende arealer som verksted, vaskehall, lakkhall
- Ned oppkjøringsrampen for å se på biogassanlegget og ny bussoppstillingsplass
- Hydrogenstasjon
- Tilleggsareal og ansattes privatparkering
- Diesel/oljetanker/tekniske rom
- Adm.bygget, men kun de arealene som benyttes av Unibuss i dag

Ruter #