

# Anbud øybåter

Sammendrag av IT-vedlegg

# Transport(data) som en tjeneste (Transport-as-a-Service)

- Operatør har alt forvaltningsansvar for sin flåte, også det IT tekniske.
- All operativ datautveksling mellom båt og Oppdragsgiver foregår i henhold til
  - funksjonelle krav satt av Oppdragsgiver
  - på definerte grensesnitt
- Realiseres gjennom bruk av ITxPT-spesifikasjoner
- Gevinster:
  - Klarere ansvarsforhold
  - Bedre passasjerinformasjon
  - Bedre flåtestyring for Operatør

# ITxPT - standardisering

- Bredt bransjesamarbeid med deltakere fra
  - Kollektivmyndigheter
  - Operatørselskaper
  - Kjøretøyprodusenter
  - Utstysleverandører
- Ruter er strategisk medlem

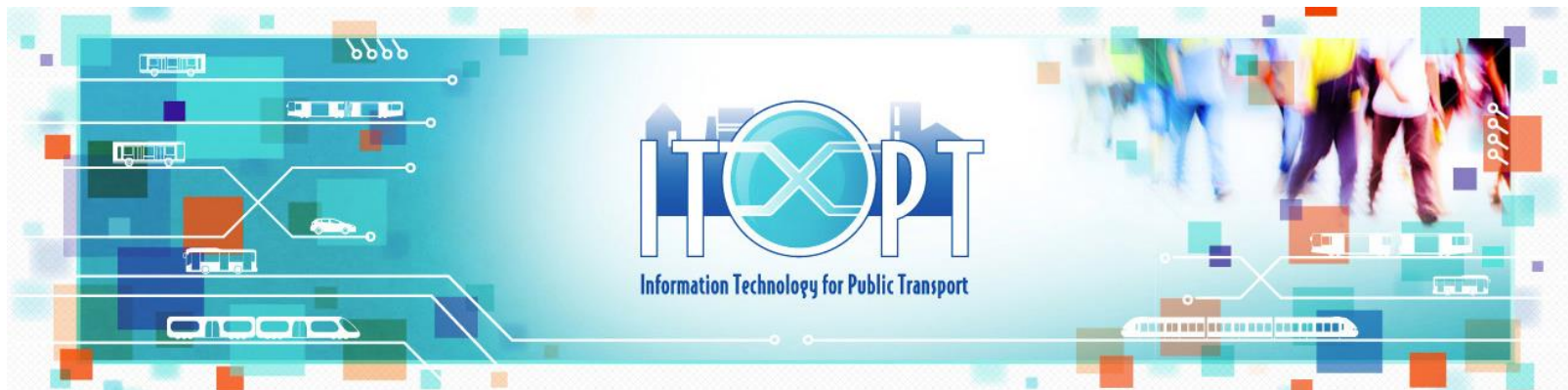

# Øybåtene - Operatør vs Oppdragsgiver (Ruter)

- Operatør
  - Ansvar for alt IT utstyr installert om bord
  - Ansvar for WAN kommunikasjon (mobilsamband)
  - Ansvar for tjenesteintegrasjonene om bord og til sitt Back Office
  - Ansvar for å publisere vognløpsplaner
- Oppdragsgiver
  - Ansvar for tjenester i sitt Back Office
  - Ansvar for å distribuere sanntidsdata for passasjertjenester om bord (DPI)
  - Ansvar for å publisere ruteplaner

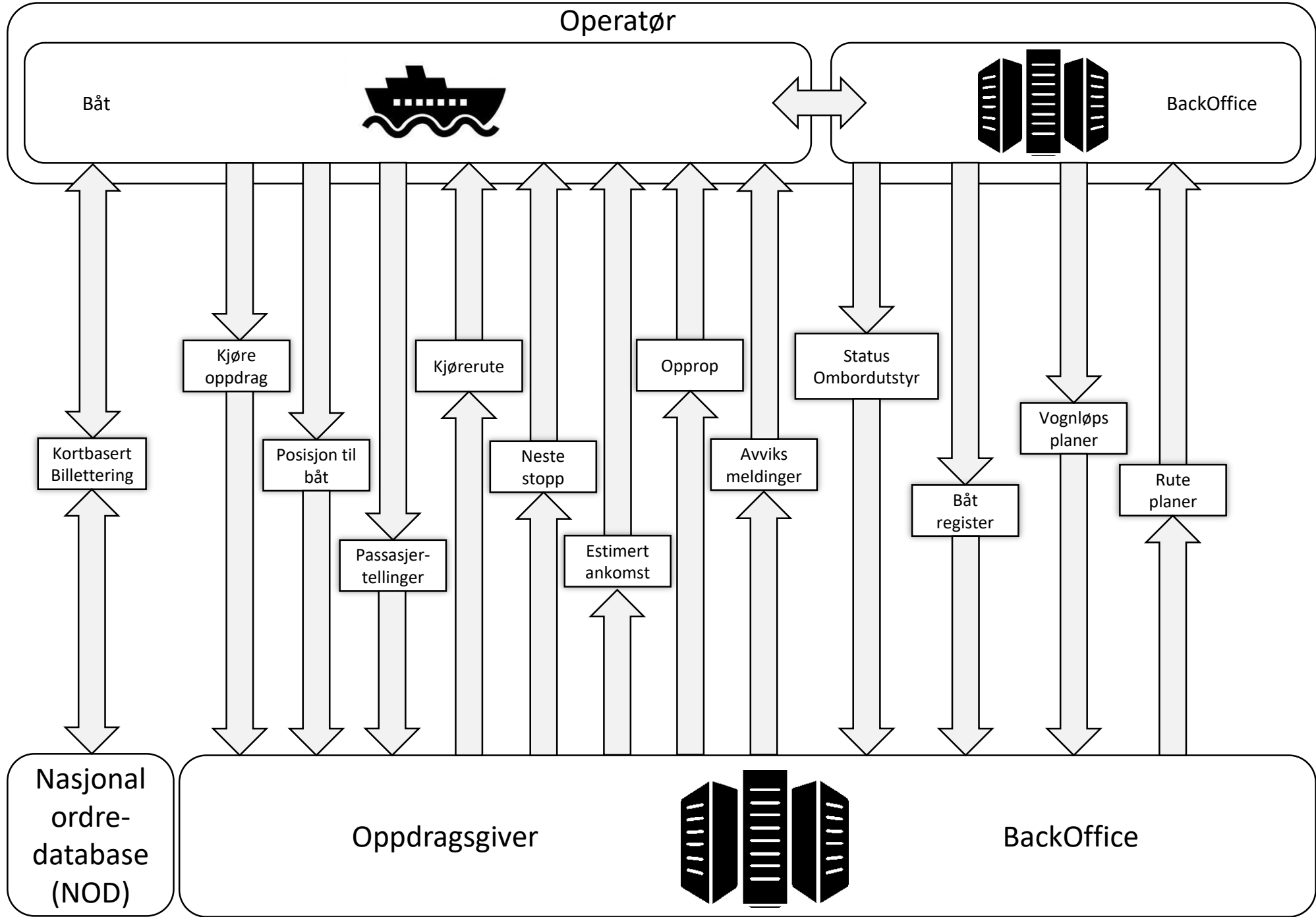

# Øybåtene – minstekrav til etablering av komponenter/tjenester

- Kommunikasjonsgateway mot mobilnett
- Geografisk posisjonsmodul/tjeneste
- Passasjertellinger ombord eller på brygge
- Betjeningspanel (HMI) for båtfører
- Plan-/kjøreoppfølging (AVMS)
- Visningsenheter for passasjerinformasjon og destinasjonsvisning
- Billetteringsenhet for kortbasert billettering
- Vehicle2IP – Tilgjengeliggjøre båtspesifikk data (ex. ID, drivstoffbruk osv.)

# Båt med ITxPT-moduler

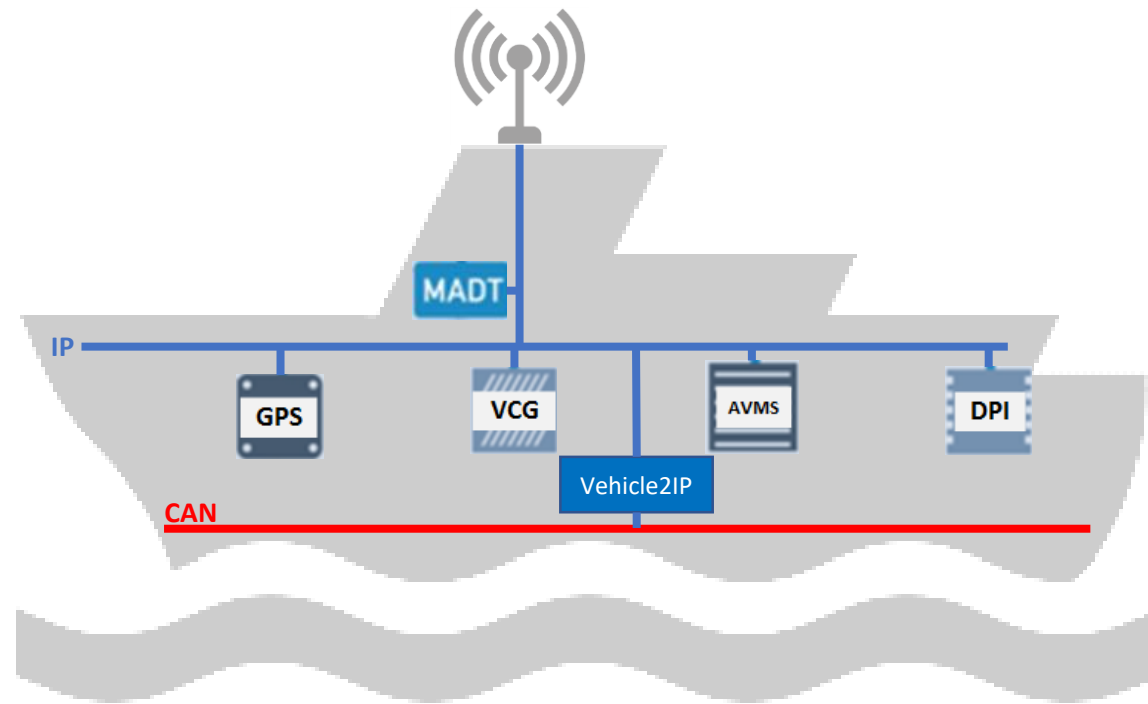

# Ruters krav til data *fra* kjøretøy

- Posisjon
- Passasjertellinger ved påstigning/avstigning
- Når båt starter planlagt tur
- Når båt avslutter planlagt tur



# Ruters leveranse av data *til* kjøretøy

- Tur med stoppesteder (hele turen båten skal kjøre med tilhørende stoppesteder)
- Ankomst (varsel om at neste stopp nærmer seg, med lydfil)
- ETA (estimert ankomst til de neste stopp på turen)
- Avvik (avviksmelding som skal vises om bord til passasjerer, med eventuell lydfil)
- Infomelding (ad-hoc melding/opprop som er relevant for passasjerene)
- Tekst for utvendig destinasjonsskilt
- Neste stopp (neste stopp på turen)