



# Dialogkonferanse Ruter 11. januar 2013

Odd Romundstad  
Salgsdirektør  
Mercedes-Benz Norge



Mercedes-Benz

# Dagens situasjon

- Stor grad av detaljstyring av materiellspesifikasjoner, store forskjeller fra fylke til fylke
- Hvorfor?
  - Miljø
  - Bedre opplevelser for passasjerene
  - Sikkerhet
  - Økonomi – mest mulig transport pr. krone

Er det slik?

# Opplevede konsekvenser av dagens situasjon

- **Miljø?**

Kort anbudsperiode og store forskjeller i materiellkrav umuliggjør gjenbruk av busser

Feil valg av drivlinje

- **Bedre opplevelser for passasjerene?**

Valg som ikke gir bedre opplevelser for passasjerene (slik som setetype/setetrekk, farger, fabrikkat og plassering av div knapper etc.)

- **Sikkerhet?**

Stort fokus på sikkerhetsbelter, men hva med resten – passiv sikkerhet

- **Økonomi – mest mulig transport pr. krone?**

Stor grad av skreddersøm = høyere kostnader

# Opplevede konsekvenser av dagens situasjon

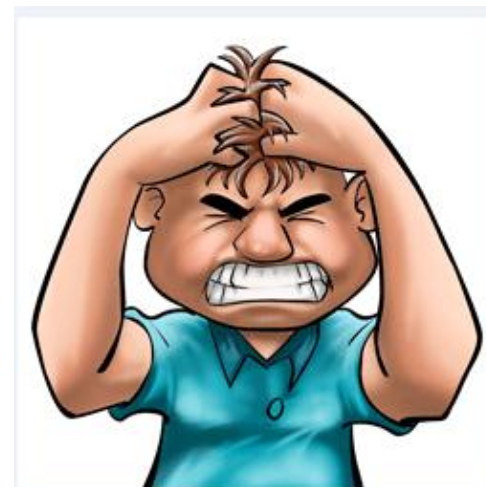
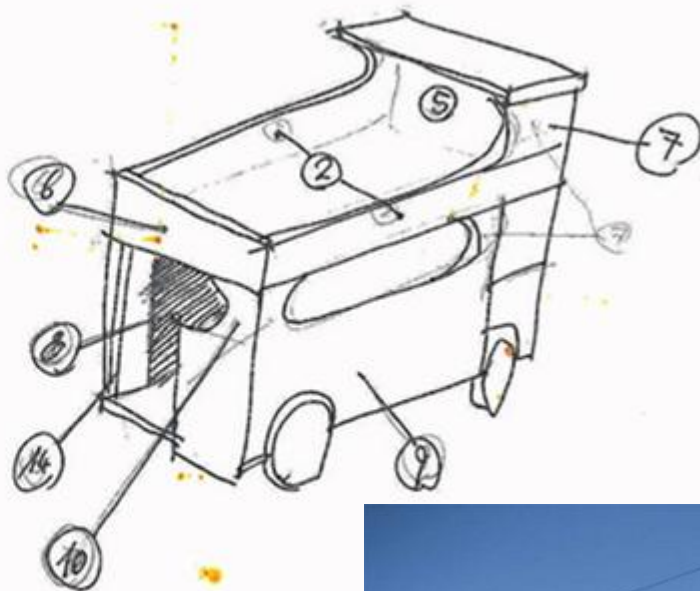
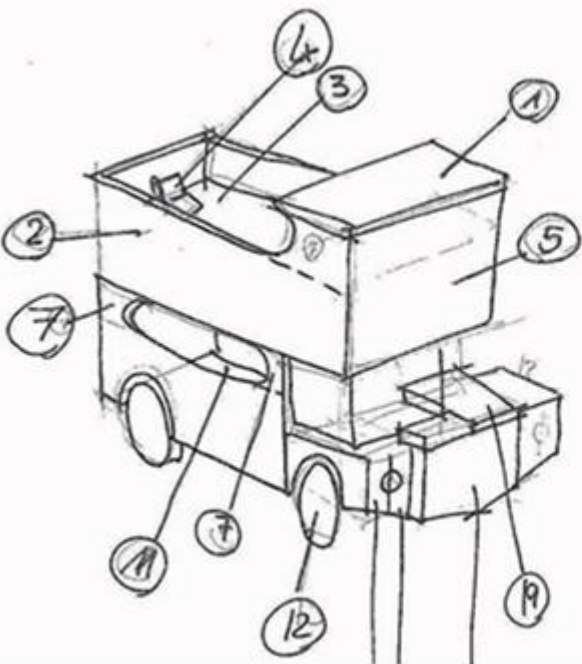

# Hva kan oppnås ved en samordning av materiellkravene og fokus på funksjonskrav?

## ➤ **Miljø?**

- Vugge til grav tenkning
- Riktig valg av drivlinje på riktige ruter

## ➤ **Bedre opplevelser for passasjerene?**

- Gjenkjennelighet og funksjonabilitet

## ➤ **Sikkerhet?**

- Større fokus på aktiv OG passiv sikkerhet vil medføre økt sikkerhet for alle

## ➤ **Økonomi – mest mulig transport pr. krone?**

- Hyllevare = bedre totaløkonomi for alle

Bonuseffekt: Problemer knyttet til typegodkjenningsdirektivet (2007/46EF) unngås

# Takk for oppmerksomheten!

