

Avtale – Overdragelse av ladeinfrastruktur (Kjøpsavtale)

1. Avtale

Denne avtalen (heretter «Avtalen») er inngått mellom to parter

- Unibuss AS som selger, (heretter kalt *Unibuss*).
- «Ny Operatør» som Kjøper, (heretter kalt *Ny Operatør*).

Ruter AS er ikke part, og har heller ingen rettslige forpliktelser knyttet til denne kjøpsavtalen.

2. Overdragelse av ladeinfrastruktur

Unibuss har som følge av endringsordre utstedt den 23.03.2018 av Ruter AS, innfaset elbusser med tilhørende ladeinfrastruktur i Kontrakt – Busstjenester Indre by 2017. Gjennom Avtalen forplikter Unibuss seg til å selge deler av denne ladeinfrastrukturen til Ny Operatør i forbindelse med tildeling av Kontrakt – Busstjenester Indre by 2023. Ladeinfrastrukturen som inngår i avtalen, er listet opp i avtalens punkt 3.

Unibuss forplikter seg til å bistå Ny Operatør med å overlevere alt av serviceinformasjon og lignende informasjon som er nødvendig for å drifte ladeinfrastrukturen. Dersom det foreligger garantier eller lignende på ladeinfrastrukturen, skal dette overføres til Ny Operatør hvis det lar seg gjøre.

Unibuss forplikter seg til å viderefremme kontakt med leverandøren av ladeinfrastrukturen, og legge til rette for at serviceavtaler mellom leverandør og Unibuss kan overføres til Ny Operatør, dersom Ny Operatør ønsker dette.

Dersom det oppstår uenigheter mellom partene, skal ladeinfrastrukturen overleveres til Ny Operatør uten at eventuelle uenigheter vedrørende denne Avtalen forsinker oppstartsdato av Kontrakt – Busstjenester Indre by 2023.

3. Ladeinfrastrukturen som inngår i avtalen

Ladeinfrastrukturen som omfattes av denne avtalen er følgende ladeinfrastruktur på Alnabru:

Ladehetter montert på tverrgående fagverksbjelker. Ladekonseptet er basert på Panto-opp, med pantograf på bussens tak som er automatisk konduktiv.

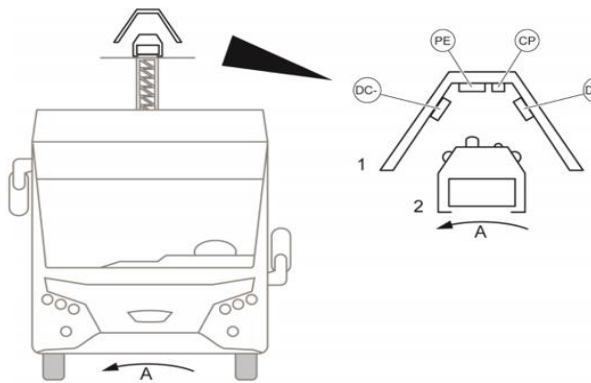

Figur 1 – Skisse av Panto-opp ladekonsept



Figur 2 – Bilde Alnabru, sett ovenfra

I alt inngår følgende installasjoner:

- 12 stykk hurtiglader 300 kW
- 18 depotlader 50 kW
- 1 CCS2 plug-in tvillinglader 2x30kW
- 2 stykk portabel plug-in lader

Leverandør: Heliox

4. Vederlag

Faste installasjoner på Alnabru er underlagt en avtalt nedskrivningsmodell og vil ha en verdi per januar 2023 pålydende NOK 21.665.000. Ny Operatør skal betale Unibuss NOK 21.665.000 i vederlag for ladeinfrastrukturen som er beskrevet i avtalens punkt 3.

I henhold til endringsordrens punkt 8.3 utstedt den 23.03.2018 fra Ruter AS, er Unibuss forpliktet til å overlevere infrastrukturen i teknisk god stand, fullt ut fungerende, helt og uten skader samt godt rustet til å kunne fortsette i ny kontrakt. Dersom infrastrukturen ikke er i den tilstand som er beskrevet over, vil det kunne fastsettes ytterligere forholdsmessig prisreduksjon.

Ny Operatør skal betale vederlaget direkte til Unibuss, og Unibuss overfører eiendomsretten til Ny Operatør. Verken Unibuss eller Ny Operatør får noen særskilt godtgjørelse av Ruter for administrasjon i forbindelse med overføring av ladeinfrastrukturen. Ruter skal heller ikke involveres i eventuelle uenigheter mellom Partene i forbindelse med denne avtalen.

Faktura for vederlaget utstedes på overleveringsdato med 30 dagers betalingsfrist. Betaling anses foretatt når beløpet er disponibelt på angitt konto.

Vederlaget betales til konto:

Kontoinnehaver:

Melding til mottaker:

[Sett inn kontonummer]

Unibuss AS

Betaling for ladeinfrastruktur, Indre By 2022

Ny Operatør skal ved overtakelsen av ladeinfrastrukturen fremlegge tilfredsstillende dokumentasjon på at overføringen av vederlaget er gjennomført.

5. Overlevering

Overlevering av ladeinfrastrukturen skal skje ved driftsdøgnets slutt (etter at siste nattbuss er returnert til bussanlegget) på den dato som er angitt i Ruters konkurransegrunnlag for det nye oppdraget i Kontrakt – Busstjenester Indre by 2023. Datoen som er angitt i konkurransegrunnlaget er 8. januar 2023.

6. Lovvalg og tvisteløsning

Denne avtalen reguleres av norsk lov, og partene vedtar at enhver tvist som oppstår i forbindelse med denne avtalen skal bringes inn for Oslo tingrett.

7. Signering

Avtalen signeres av den/de personer som kan forplikte de respektive partene i denne avtalen.

For Unibuss

For Ny Operatør

Dato

Dato.....

Signatur iht informasjon under

Ny operatør fyller ut følgende (blokkbokstaver:

Ny operatør (navn og org.nr.):

Komplett adresse:

Signaturrett (navn/tittel):